

maskin mekano

VW 200-4

MOBIL VSI-KROSSANLÄGGNING



Premiummaterial med VSI-krossning

Efterfrågan på högfärdlade krossprodukter med hög och konsekvent kvalitet växer stadigt. Maskin Mekano presenterar i samarbete med SCP (Scandinavian Crusher Partner) VW200-4, en komplett maskin med VSI-kross, tredäckad sikt och utlastningstransportörer för färdiga fraktioner. Med denna helt elektriskt drivna anläggning får du en kostnadseffektiv produktion vare sig ditt behov avser maskinsand, bättre kubisitet eller ett justerat kulkvarnsvärde. Med branschledande teknisk support hjälper vi dig att optimera utrustningen efter dina förutsättningar och behov, allt för att reducera oönskad 0-fraktion, minimera slitagekostnaden per ton och maximera produktiviteten.

DÄCK



3

KROSS



VSI

VIKT



39.000

TRANSPORT



FÖRBRUKNING



250 kWh

UPPSTÄLLNINGSTID



15 Min





Konceptet

VW200-4 är en modern anläggning designad och byggd för de speciella krav som ställs vid VSI-krossning. Maskinen består av den driftsäkra och beprövade VSI krossen från den världsledande producenten Techroq från Sydafrika och Maskin Mekanos STE-sikt med omvittnad kapacitet vid sortering av högfördlat material. Driftsäkra lösningar, ledande reservdelslogistik och eldrift borgar för hög produktivitet och låga driftskostnader.

Kubisator

Kubisatorn är i vårt standardutförande utrustad med en 5-ports rotor med diametern 840 mm. Den har en lågbyggd inmatningstratt designad för att all matning ska gå direkt i rotorn för bästa möjliga kvalitet. Vi har omfattande utrustning och stödsystem för säkerhet och driftsäkerhet som standard; vibrationsvakt för automatisk nedstängning vid obalans i rotorn, driftsäker nivåvakt för överfyllningskydd samt en robust och servicevänlig inspektionslucka med godkänt system för tidsfördröjd öppning kopplat till huvudbrytare.

Rejåla gångbanor runt krossen ger goda förutsättningar för service och underhåll.

Krossen är liksom resten av maskinen utrustad med central-smörjning. Varvtalet från 250 kW motorn regleras steglöst via frekvensomriktare för att processen ska kunna finjusteras med hänsyn till önskat resultat. Industriäpassad HMI med färgskärm ger en lättarbetad miljö och god överblick och uppföljning av Ampere och andra driftsparametrar.

Maskinen har två driftslägen, manuell och automatisk. Maskinen är förberedd för förregling med andra maskiner framåt och bakåt i processen.

Sikt

VW200-4 är utrustad med Maskin Mekanos sikt STE 3-67. Det är en fyrlagrad (tvångsstyrd) sikt med mätten 1,4 x 4,8 m på tre däck. Den har ett kraftigt slag på 12 mm och opererar med 800 rpm i 11° lutning. Dessa egenskaper ger STE-sikten dess unika prestanda och gör att den på ett effektivt sätt svarar upp mot de kombinerade kraven på hög kapacitet och hög siktnoggrannhet.

Överdäck har sidspända såll och mellan- och underdäck har längsspända. Underdäck kan utrustas med bolldäck. Åtkomsten för sållbyten är god på samtliga däck. Matartransportören kan fällas rakt upp i luften för att ytterligare öka tillgängligheten till överdäcket. Mellan- och underdäck hanteras bakifrån sikten där det finns en gångbana.

I själva siktlådan finns ett stort antal öppningsbara luckor för inspektion och åtkomst med enkel tillgänglighet från gångbanorna utmed maskinens bågiga sidor. Stupet för över- och mellanfraktionen är rullbart för att skapa tillgänglighet även framifrån i sikten.

Vibroblock avvibrering

VW200-4 är som standard utrustad med Vibroblock, Maskin Mekanos effektiva teknik för avvibrering. Vibroblock konceptet innebär att sikt och drivanordning monteras på en separat ram som i sin tur är avvibrerad mot det övriga chassit. Trots att sikten STE 3-67 är relativt stor och tung och har ett mycket kraftigt slag så tillåts inga vibrationer att leta sig vidare ut i resten av maskinen. Med Vibroblock stannar kraften där den hör hemma, i sikten.

Transportörer

Samtliga transportörer på VW200-4 drivs av gummerade motorrummor. Alla fällbara funktioner utförs med hydraulik. In- och utfällning av utlastningstransportörerna innehåller inga manuella inslag av montering av stag eller liknande, vilket betyder att etablering och avetablering kan ske både snabbt och säkert. Separat transportör för produktion i slutna krets finns som tillval.

Chassi

VW200-4 är byggd på en vridstyv ram i kraftiga fyrkantsrör vilket ger en stabil konstruktion och dessutom relativt låg vikt. Trippelboggins axlar är luftbromsade och i maskinens framända finns hydraulben för avsprintning samt två separata teleskopben. Maskinen står även under drift på trippelboggiens bromsade axlar. Höga hydrauliska stödben finns som tillval.

Eldrift

VW200-4 är liksom alla Maskin Mekanos produkter eldriven. Det ger en överlägsen driftsekonomi och en väldigt tyst gång.



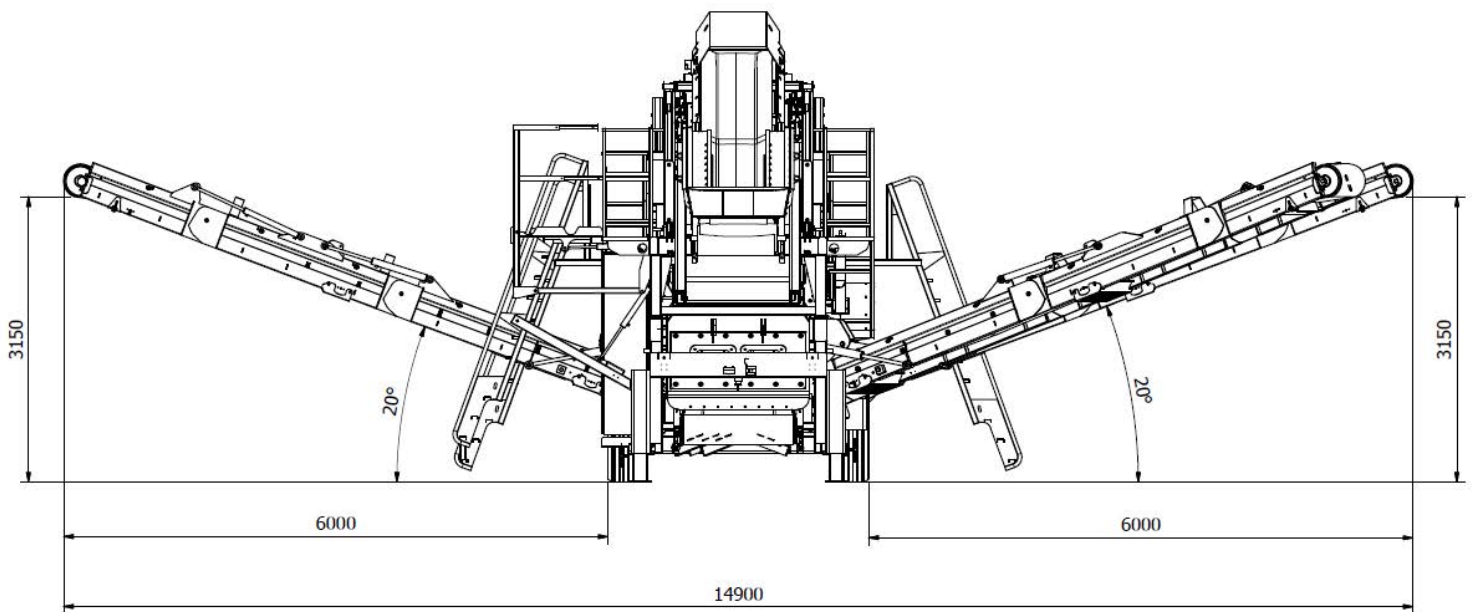
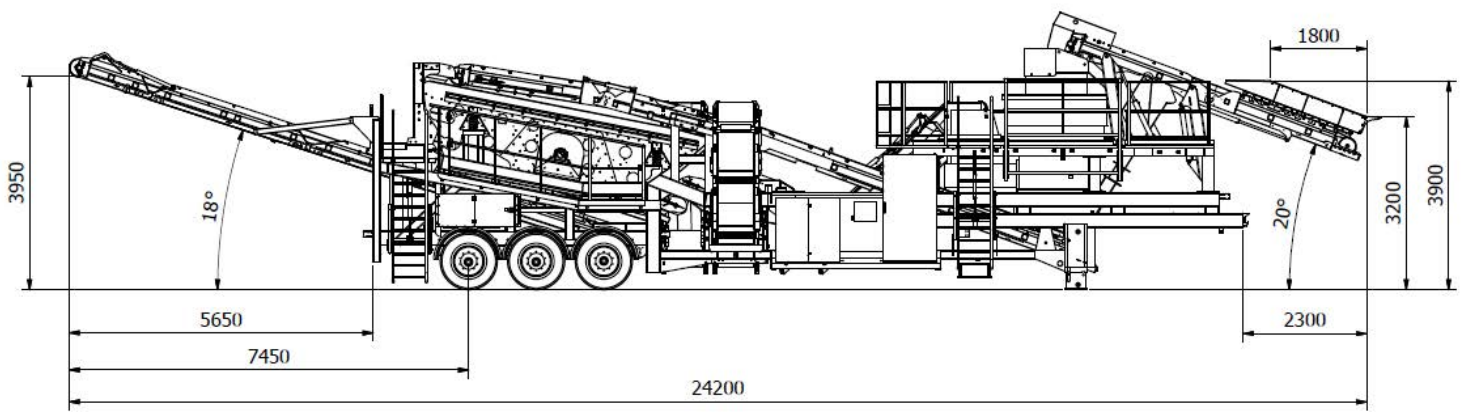
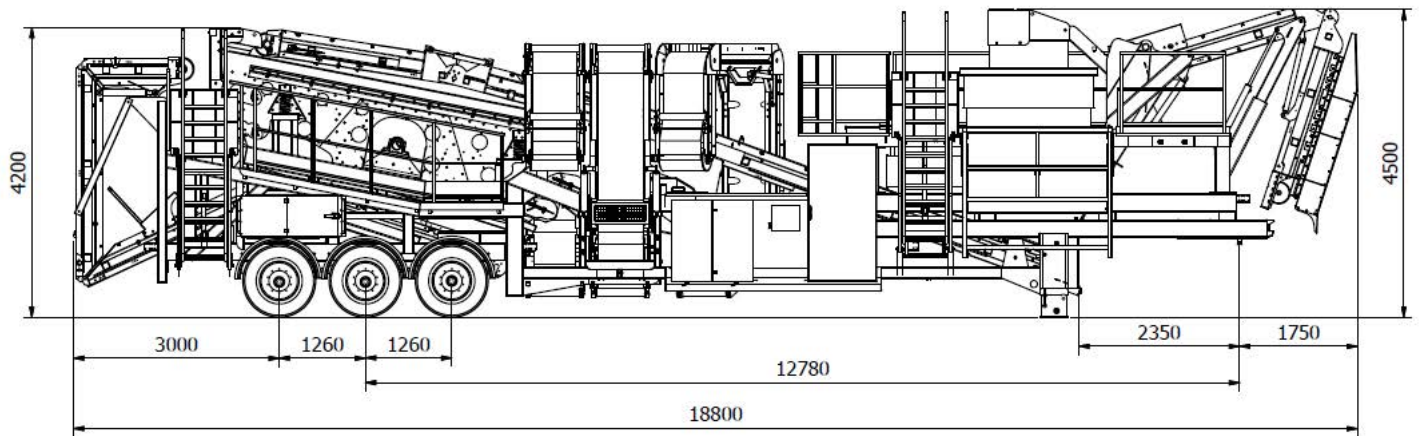

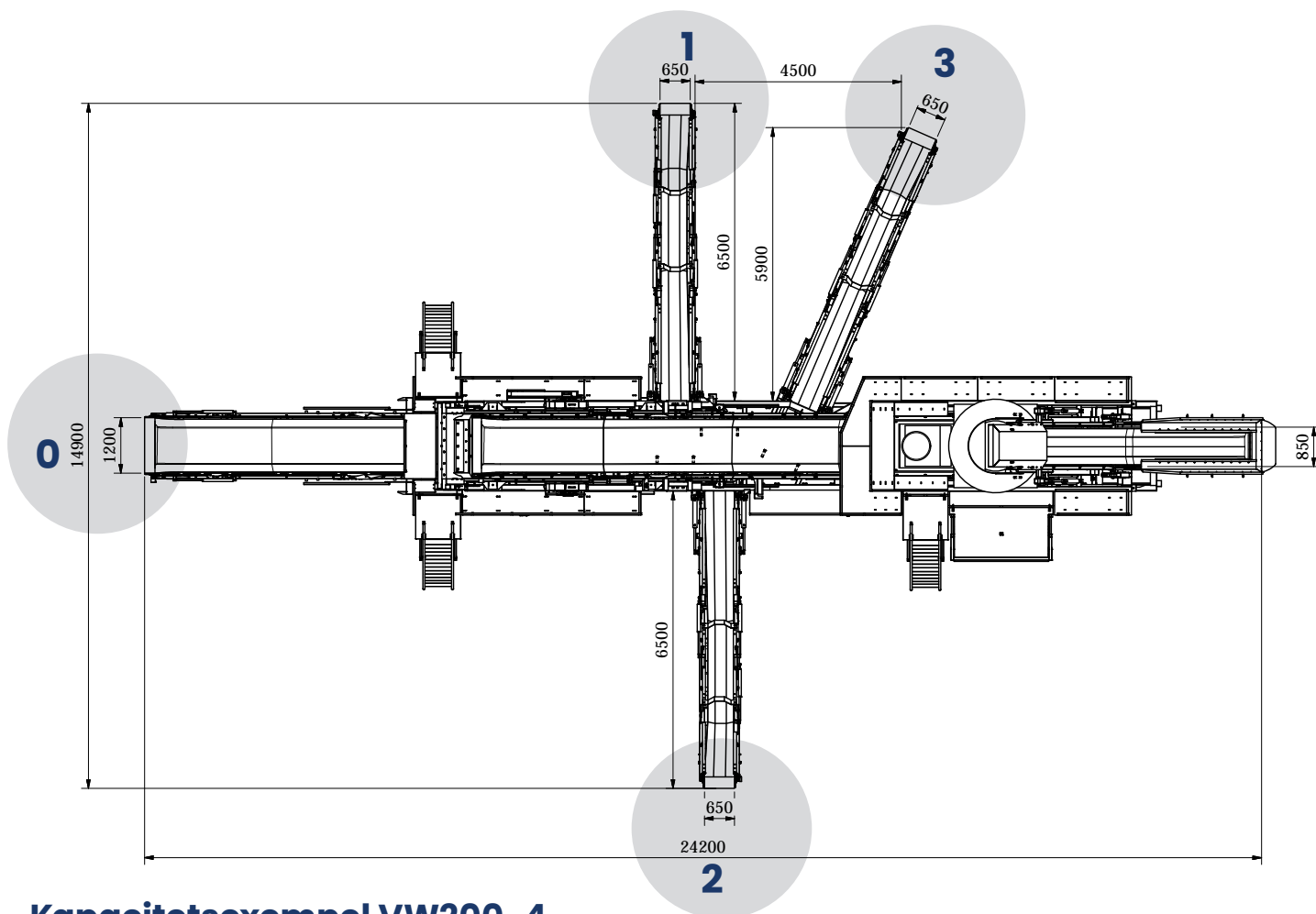

Kapacitetsexempel VW200-4

Sortering av 0/11 till godkända kurvor (max 10% ök/15% uk)

			STE 3-67
Fraktion	Andel		ton/h
0	0/2	43%	59
1	2/4	16%	22
2	4/8	24%	34
3	8/11	16%	22
			138

Sortering av 0/16 till godkända kurvor (max 10% ök/15% uk)

			STE 3-67
Fraktion	Andel		ton/h
0	0/4	51%	82
1	4/8	21%	34
2	8/11	14%	22
3	11/16	14%	22
			160

Sortering av 0/32 till godkända kurvor (max 10% ök/15% uk)

			STE 3-67
Fraktion	Andel		ton/h
0	0/4	31%	78
1	4/8	14%	36
2	8/16	21%	53
3	16/32	33%	83
			250

Teknisk Specifikation Maskin Mekano VW200-4

<i>Transportlängd</i>	18,8 m
<i>Transportbredd</i>	3,0 m
<i>Transporthöjd</i>	4,5 m
<i>Vikt</i>	ca 39 ton, beroende på utrustning
<i>Boggityck</i>	ca 23 ton, beroende på utrustning
<i>Kubisator</i>	Techroq T7. Kapacitet ca 200 ton/timme för matning av material <50 mm Monteras på vibrationsdämpare 5-ports 840 mm standardrotor med slitdelar, frekvensomriktare, vibrations-switch, säkerhetslåsning, verktyg för service, rotorlyft-system, automatsmörjning, 250 kW motor monterad på kubisatorn
<i>Sikt</i>	STE 3-67 Siktyta 1,4 x 4,8 m på tre däck Enaxlad tvångsstyrd med 12 mm slag. Lutning 11° Motor 11,0 kW, 400 V
<i>Matartransportör Kross</i>	Bandbredd 800 mm Längd 4,5 m Motor 5,5 kW
<i>Matartransportör Sikt</i>	Bandbredd 1200 mm Längd 11,5 m Motor 5,5 kW
<i>Sidottransportörer</i>	Bredd 650 mm Längd 8,5 m Trummotor 4,0 kW Höjd under drivtrumma 3,1 m
<i>Bakre transportör</i>	Bredd 1200 mm Längd 11,5 m Trummotor 5,5 kW Höjd under drivtrumma 4,6 m
<i>Elutrustning</i>	Elcentral fastmonterad på chassi. Tryckknapp för sekvensstart 10" touchskärm för individuell start av motorer Nödstopp på chassi, transportörer och elcentral Varvtalsvakter på samtliga transportörer Övervakningskretsar till säkerhetsrelä. Förreglingskedja
<i>Hydraulutrustning</i>	Hydraulaggregat för uppställning, ut- och infällning av band och trappor Motor 4,0 kW
<i>Hjul/dragutrustning</i>	Bladfjädrad bromsad trippelboggi, hjuldimension 22,5/65/385, 10 bult och 2" kingpin fram

Våra produkter utvecklas kontinuerligt varför vi förbehåller oss rätten till ändringar utan föregående meddelande.



maskin mekano

Maskin Mekano AB, Box 9083, 550 09 Jönköping, SWEDEN,
+ 46 36 31 74 00
info@maskinmekano.se

www.maskinmekano.se