

maskin mekano

ECO6
MOBILT SORTERINGSVERK



Full fart med ECO6

Mellan arbetsplatserna i 80 km/h! ECO6 är godkänd att köra som släp, vilket innebär att man kan köra på alla typer av vägar, även motorvägar, utan dispens. Smidigt, snabbt och enkelt att transportera med andra ord.

Maskin Mekanos siktare är utvecklade för tuffa förhållanden. Med ett kraftigt slag (12 mm) och relativt flack lutning (11°) får du en oöverträffad kombination av kapacitet och siktnoggrannhet även när förutsättningarna och vädret inte är optimala. Fina fraktioner sorteras med anmärkningsvärd precision, men få material är någon utmaning för Maskin Mekanos siktare. Tack vare Vibroblokktekniken går inga vibrationer ut i maskinen utan stannar i sikten där de hör hemma. Bandmataren är väl beprövad liksom alla lösningar i detta sorteringsverk, som bygger vidare på Maskin Mekanos långa erfarenhet och kunskap inom krossning och siktning.

ECO6 är robust och välbyggt med operatörens säkerhet i fokus, fasta rejäla gångbanor och räcken är exempel på detta liksom Maskin Mekanos unika ingreppsskydd. Givetvis är sorteringsverket eldrivet och kan köras på nätström om tillgång finns.

Full fart utan problem både i produktionen och på vägen alltså!

DÄCK



2

SIKTYTA



1.4 X 4.8

VIKT



24.000

TRANSPORT



Hjulburet

FÖRBRUKNING



22 kWh

4.5 l/h

UPPSTÄLLNINGSTID



10 Min







Sikt STE 2-67

ECO6 är utrustad med Maskin Mekanos sikt STE 2-67. Det är en fyrlagrad sikt med måtten 1,4 x 4,8 m på två däck. Den har ett kraftigt slag på 12 mm och opererar med 800 rpm i 11° lutning. Dessa egenskaper ger STE-sikten dess unika prestanda och gör att den på ett effektivt sätt svarar upp mot de kombinerade kraven på hög kapacitet och hög siktnoggrannhet. Läs mer om STE-sikten på www.maskinmekano.se

Överdäck har sidspända såll för att tåla pålastning av riktigt grova fraktioner. Underdäck har längsspända dukar för att maximera kapaciteten på finmaterial, och kan dessutom utrustas med bolläck för att ytterligare öka effektiviteten vid sortering av svårsiktade material. Åtkomsten för sållbyten är god på båda däck.

Underdäck hanteras dels från gångbanan bakom sikten,

men också framifrån eftersom stupet för över- och mellanfraktionen är hydrauliskt skjutbart. Dessutom finns det ett stort antal öppningsbara luckor i sikten för inspektion och åtkomst med god tillgänglighet från gångbanorna som löper utmed maskinens båda sidor.

Vibroblock

ECO6 är som standard utrustad med Vibroblock, Maskin Mekanos effektiva teknik för avvibrering. Vibroblock konceptet innebär att sikt och drivanordning monteras på en separat ram som i sin tur är avvibrerad mot det övriga chassit. Trots att sikten STE 2-67 är relativt stor och tung och har ett mycket kraftigt slag så tillåts inga vibrationer att leta sig vidare ut i resten av maskinen. Med Vibroblock stannar kraften där den hör hemma, i sikten.

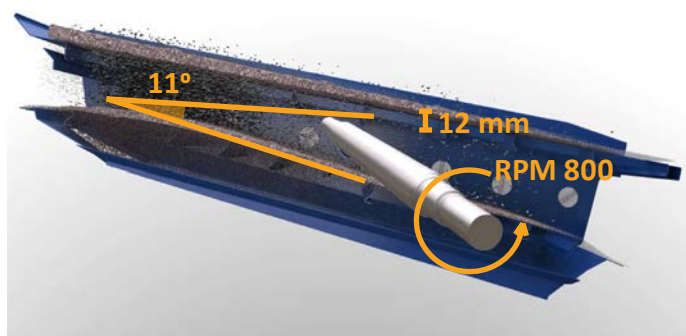

EGENSKAP
Kraftfullt slag

EFFEKT
Effektiv stratifiering

RESULTAT
Hög kapacitet

Flack lutning

Effektiv separering

Hög noggrannhet



Matning

Matningsdelen består av en grovgallerbestyckad matningskupa som rymmer ca 7 m³ och bandmatare. Spaltöppningen i grovgallret är som standard 150 mm. Grovstensgallret har en effektiv tippningsmekanism och tippas hela 90° för en perfekt rensning. Justering av matarhastighet sköts via radio med vilken man också tippas grovstensgallret och justerar mataröppningen i strypluckan. Bandmataren drivs av en kraftfull gummerad drivtrumma och mattan bärs upp av tätt placerade rullställ.

Konstruktion

ECO6 är byggd som en vridstyv ram i en specialdesignad bockad profil för att åstadkomma en stabil konstruktion och dessutom relativt låg vikt. Boggens båda axlar är ABS-bromsade och i maskinens framända finns hydraulben och två separata teleskopben för avsprintning. Maskinen står även under drift på boggiens bromsade axlar.

Utlastning

Samtliga transportörer på ECO6 drivs av gummerade motorrummor. Alla fällbara funktioner utförs med hydraulik. In- och utfällning av utlastningstransportörerna innehåller

inga manuella inslag av montering av stag eller liknande, vilket betyder att etablering och avetablering kan ske både snabbt och säkert.

Drift

ECO6 har liksom samtliga Maskin Mekanos modeller äkta eldrift. Du bestämmer själv om du vill ha den med dieselgenerator eller inte. Kör du den tillsammans med en kross finns det i regel ström över även till sorteringsverket. Dieselgenerator 65 kVA finns som tillval.

Service & reservdelar

Maskin Mekanos maskiner är kända för sina höga och stabila värden på begagnatmarknaden. Till stor del beror detta på den höga kvaliteten, men också på tillgängligheten till reservdelar, service och support. Samtliga reservdelar finns på lager i vår fabrik i Jönköping, Sverige och som kund har du alltid tillgång till support från våra servicetekniker.

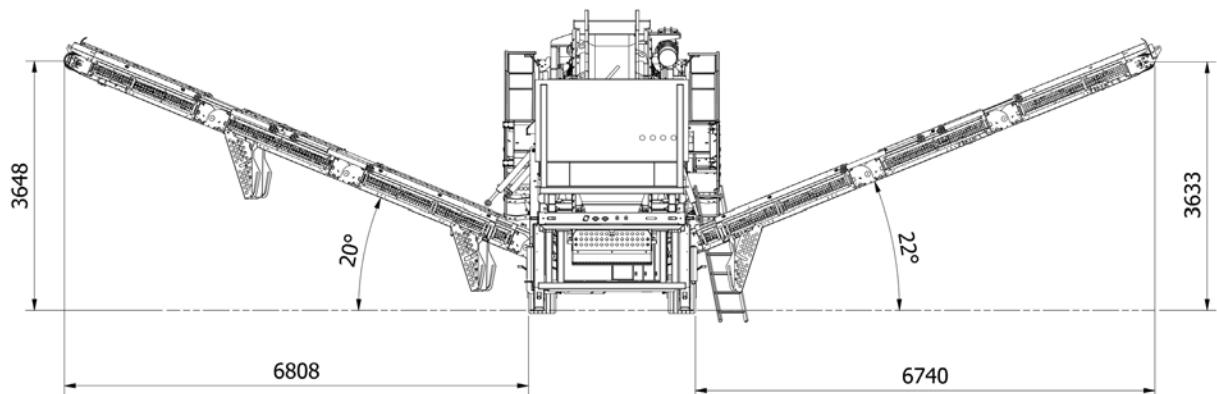
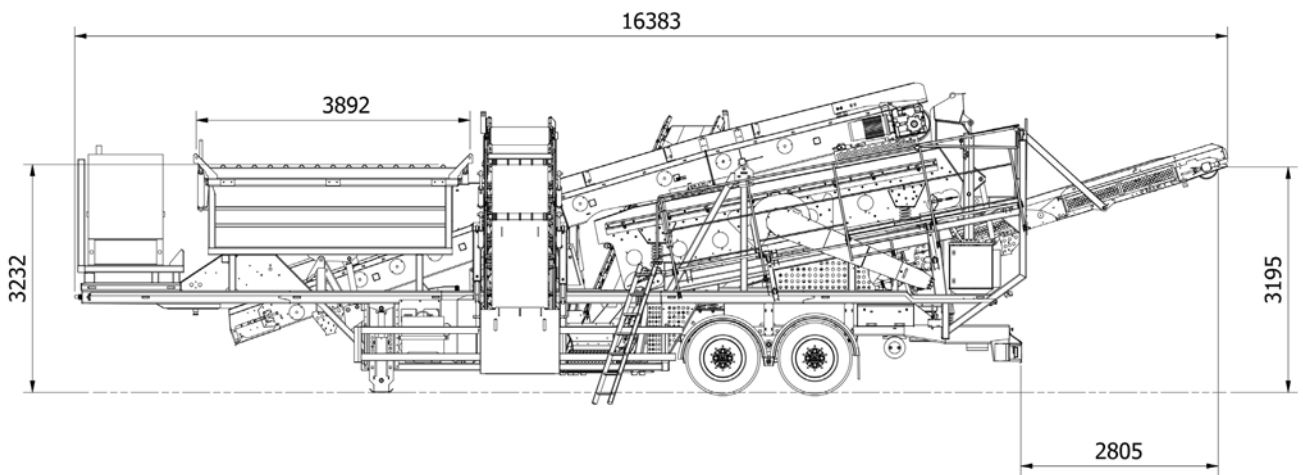
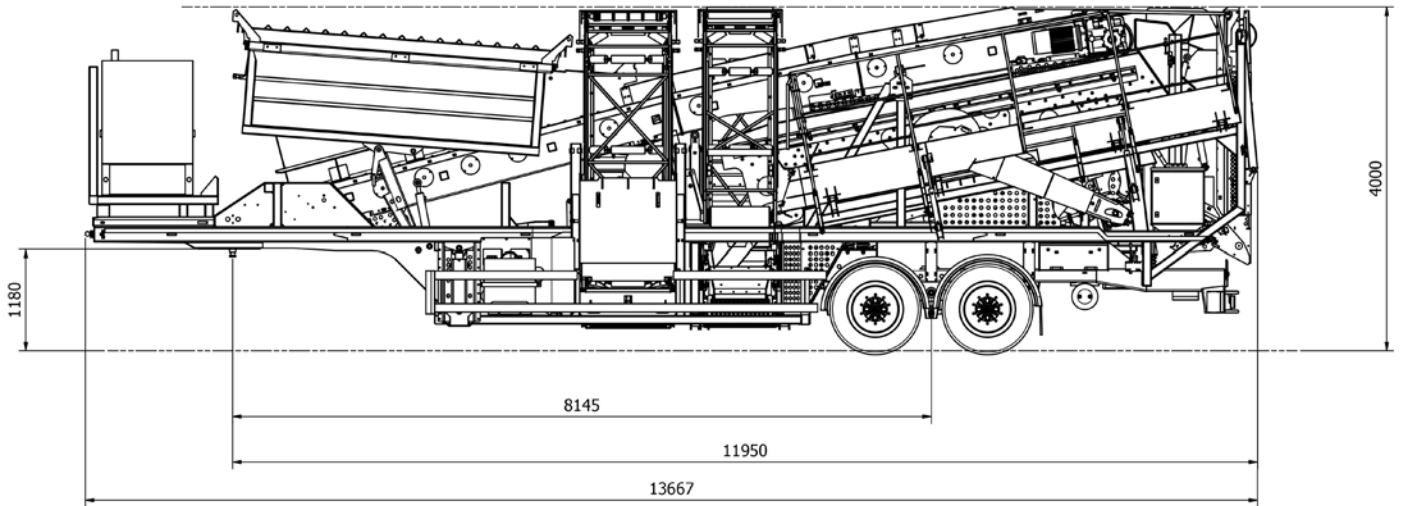

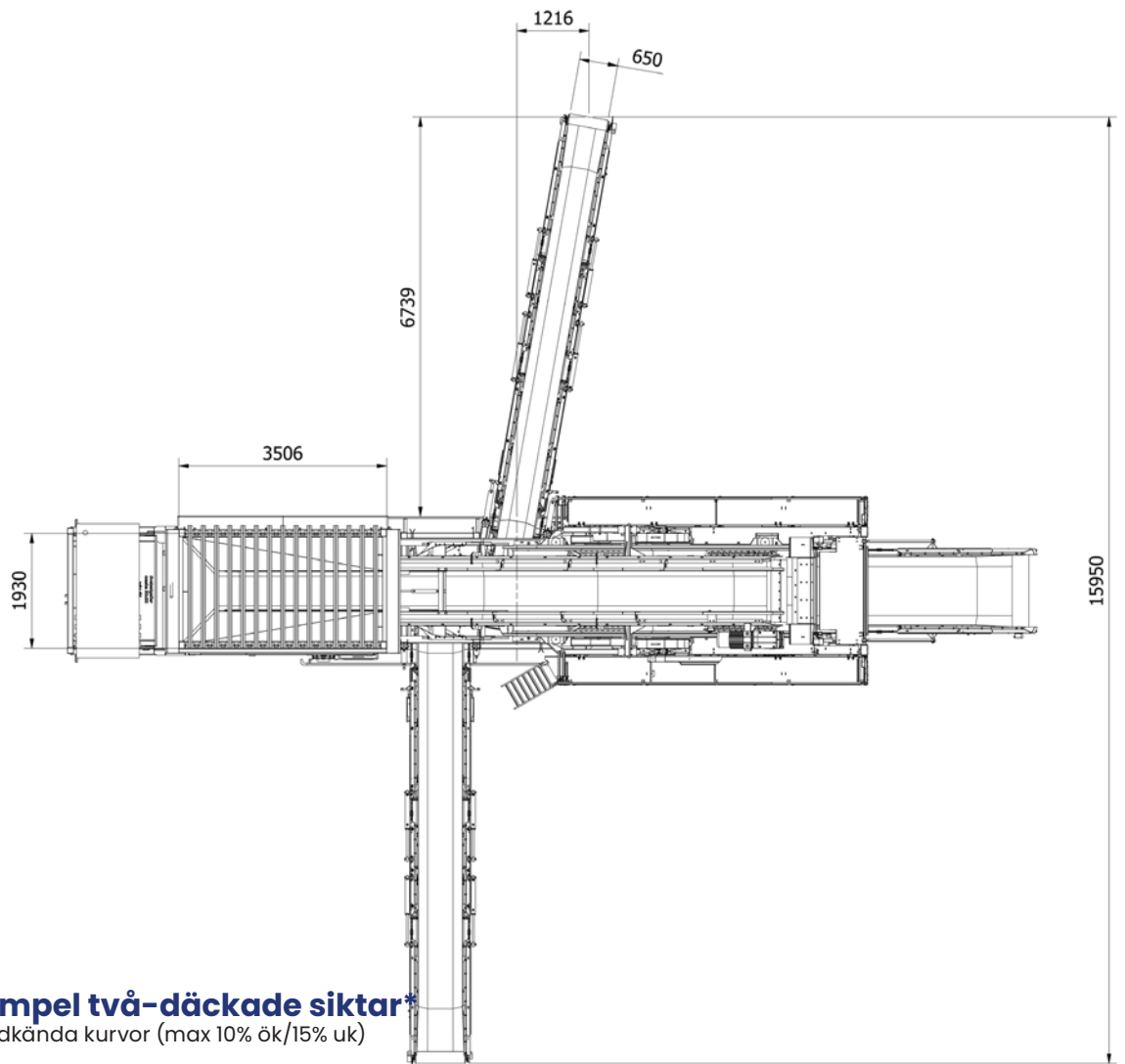

Kapacitetsexempel två-däckade siktar*

Sortering av 0/8 till godkända kurvor (max 10% ök/15% uk)

			STE 2-53	STE 2-67	STE 2-94
Fraktion	Andel		ton/h	ton/h	ton/h
0	0/2	51%	48	59	83
1	2/4	19%	18	22	32
2	4/8	29%	27	34	47
			93	115	162

Sortering av 0/11 till godkända kurvor (max 10% ök/15% uk)

			STE 2-53	STE 2-67	STE 2-94
Fraktion	Andel		ton/h	ton/h	ton/h
0	0/4	59%	66	82	115
1	4/8	24%	27	34	47
2	8/11	16%	18	22	32
			111	138	194

Sortering av 0/16 till godkända kurvor (max 10% ök/15% uk)

			STE 2-53	STE 2-67	STE 2-94
Fraktion	Andel		ton/h	ton/h	ton/h
0	0/4	51%	66	82	115
1	4/8	21%	27	34	47
2	8/16	28%	36	45	63
			129	160	225

*Denna mätning är gjord i krossad granit.

Teknisk Specifikation Maskin Mekano ECO6

<i>Transportlängd</i>	13,6 m
<i>Transportbredd</i>	2,55 m
<i>Transporthöjd</i>	4,0 m
<i>Vikt</i>	ca 24 ton, beroende på utrustning
<i>Boggitryck</i>	ca 16 ton, beroende på utrustning
<i>Sikt</i>	STE 2-67 Siktyta 1,4 x 4,8 m på två däck Enaxlad tvångsstyrd med 12 mm slag Lutning 11° Motor 11,0 kW, 400 V
<i>Bandmatare</i>	Bredd 1000 mm Längd 10,4 m Effekt 7,5 kW
<i>Matarkupa</i>	Volym 7 m ³ Hydrauliskt tippbart grovstensgaller, påmatningsbredd 3,5 m Bomavstånd 150 mm (justerbart)
<i>Transportör överfraktion</i>	Bredd 800 mm Längd 9,9 m Trummotor 4,0 kW Höjd under drivtrumma 3,5 m
<i>Transportör mellanfraktion</i>	Bredd 650 mm Längd 9,9 m Trummotor 4,0 kW Höjd under drivtrumma 3,8 m
<i>Transportör finfraktion</i>	Bredd 1200 mm Längd 7,9 m Trummotor 5,5 kW Höjd under drivtrumma 3,1 m
<i>Elutrustning</i>	Elcentral med touchskärm fastmonterad på chassi. Nödstopp på transportör och elskåp. Övervakningskretsar till säkerhetsrelä. Förreglingskedja. Väggin- tag 125 A
<i>Hydraulutrustning</i>	Hydraulaggregat för uppställning, ut- och infällning av band samt gallerlyft Motor 4,0 kW
<i>Hjul/dragutrustning</i>	Bladfjädrad bromsad boggi, ABS. Hjuldimension 22,5/65/385, 10 bult och 2" kingpin fram

Våra produkter utvecklas kontinuerligt varför vi förbehåller oss rätten till ändringar utan föregående meddelande.



maskin mekano

Maskin Mekano AB, Box 9083, 550 09 Jönköping, SWEDEN,
+ 46 36 31 74 00
info@maskinmekano.se

www.maskinmekano.se