

maskin mekano

SH 1203

MOBIL SLUTSIKT



Maxad siktförmåga i ett behändigt format

Maskin Mekano är marknadsledande inom mobil precisionssiktning. Vår STE-sikt kombinerar på ett unikt sätt hög kapacitet och hög kvalitet på det producerade materialet. Att låta sikten vara flaskhals i din anläggning är både onödigt och dyrt. En högpresterande sikt är nyckeln till en lönsam slutprodukt.

SH 1203 är en mobil tredäckad siktstation som lämpar sig särskilt väl för sortering av beläggningsmaterial, eller vid sortering av andra fraktioner där kraven på kapacitet och skarpa siktkurvor är stora. När du behöver sikta ut riktigt fint material. Eller när materialet är fuktigt. STE-siktens aggressiva slag slår rent där många andra siktar går bet.

Med de höga stödbenen blir det lätt att hålla rent och snyggt runt maskinen. Det kompakta formatet gör det enkelt att placera SH 1203 där just du behöver vässa dina siktresultat.

Dessutom är SH 1203 fullproppad med användarvänliga och säkra lösningar för att göra arbetsmiljön för operatörer smidigare och mindre riskfylld.

Den låga energiförbrukningen gör investeringen både ekonomisk och klimatsmart.

DÄCK



3

SIKTYTA



1.4 X 4.8

VIKT



21.000

TRANSPORT



Traileroptimerad

FÖRBRUKNING



20 kW

UPPSTÄLLNINGTID



10 Min







Sikten STE 3-67

SH 1203 är utrustad med Maskin Mekanos sikt STE 3-67. Det är en fyrlagrad (tvångsstyrd) sikt med måtten 1,4 x 4,8 m på tre däck. Den har ett kraftigt slag på 12 mm och opererar med 800 rpm i 11° lutning. Dessa egenskaper ger STE-sikten dess unika prestanda och gör att den på ett effektivt sätt svarar upp mot de kombinerade kraven på hög kapacitet och hög siktnoggrannhet. Läs mer om STE-sikten på www.maskinmekano.se

Överdäck har sidspända såll och mellan- och underdäck längsspända. Åtkomsten för sållbyten är god på samtliga däck. Matartransportören kan fällas rakt upp i luften för att ytterligare öka tillgängligheten till överdäcket. Dessutom kan stupen skjutas undan hydrauliskt. Mellan- och underdäck hanteras bakifrån sikten där det finns en gångbana. I själva siktlådan finns ett stort antal öppningsbara luckor för inspektion och åtkomst med enkel tillgänglighet från gångbanorna utmed maskinens bägge sidor. Underdäck kan utrustas med bolldäck.

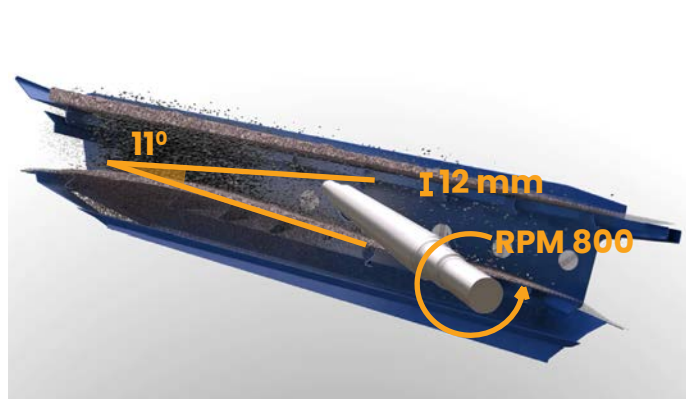

Vibroblock

SH 1203 är som standard utrustad med Vibroblock, Maskin Mekanos effektiva teknik för avvibrering. Vibroblock konceptet innebär att sikt och drivanordning monteras på en separat ram som i sin tur är avvibrerad mot det övriga chassit. Trots att sikten STE 3-67 är relativt stor och tung och har ett mycket kraftigt slag så tillåts inga vibrationer att leta sig vidare ut i resten av maskinen. Med Vibroblock stannar kraften där den hör hemma, i sikten.

Matning

En matartransportör med mottagningslåda matar materialet ut på sikten. Påmatningshöjden i översta driftsläge är 3,7 m men höjden kan i princip steglöst anpassas efter höjden på den matande transportören genom att justera stödbenen.



EGENSKAP
Kraftfullt slag

EFFEKT
Effektiv stratifiering

RESULTAT
Hög kapacitet

Flack lutning

Effektiv separering

Hög noggrannhet



Utlastning

Samtliga transportörer på SH 1203 drivs av gummerade motorrummor. Alla fällbara funktioner utförs med hydraulik. In- och utfällning av utlastningstransportörerna innehåller inga manuella inslag av montering av stag eller liknande, vilket betyder att etablering och avetablering kan ske både snabbt och säkert.

Konstruktion

SH 1203 består av en vridstyv ram i kraftiga fyrkantör vilket ger en stabil konstruktion och dessutom relativt låg vikt. Maskinen har stora gummihjul för smidig hantering inom arbetsplatsen. Hanteringskroken sitter i "rätt" ända på maskinen, enkelt att passa in under påmatande transportör från kross, matare eller annat sorteringsverk. Chassit är även anpassat för smidig lastning på trailer med de hydrauliska stödbenen i maskinens fyra hörn. De underlättar så klart även i produktion. På båda sidor av sikten finns fasta gångbanor som ger god åtkomst för underhåll och sällbyten. De fullt integrerade trapporna med reling fälls ut hydrauliskt.

Eldrift

SH 1203 har liksom samtliga Maskin Mekanos modeller äkta eldrift. Det ger en överlägsen driftsekonomi och en väldigt tyst gång. Kör du den tillsammans med en kross finns det i regel ström över även till siktstationen.

Lönsamt partnerskap

Maskin Mekanos maskiner är kända för sina höga och stabila värden på begagnatmarknaden. Till stor del beror detta på den höga kvaliteten, men också på tillgängligheten till reservdelar, service och support. Samtliga reservdelar finns på lager i vår fabrik i Jönköping och som kund har du alltid tillgång till support från våra servicetekniker.



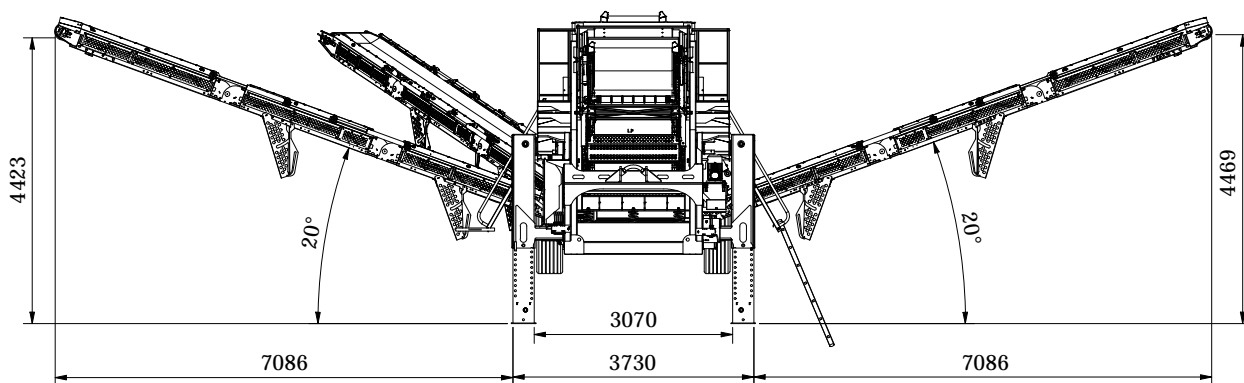
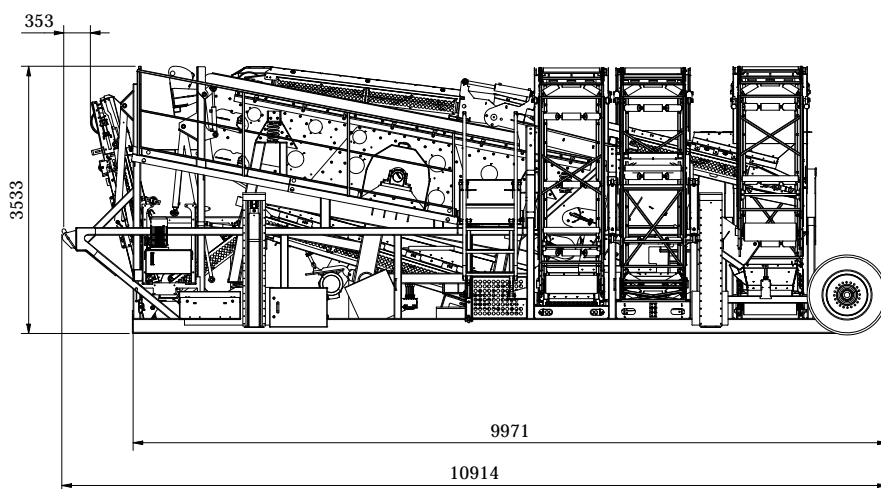
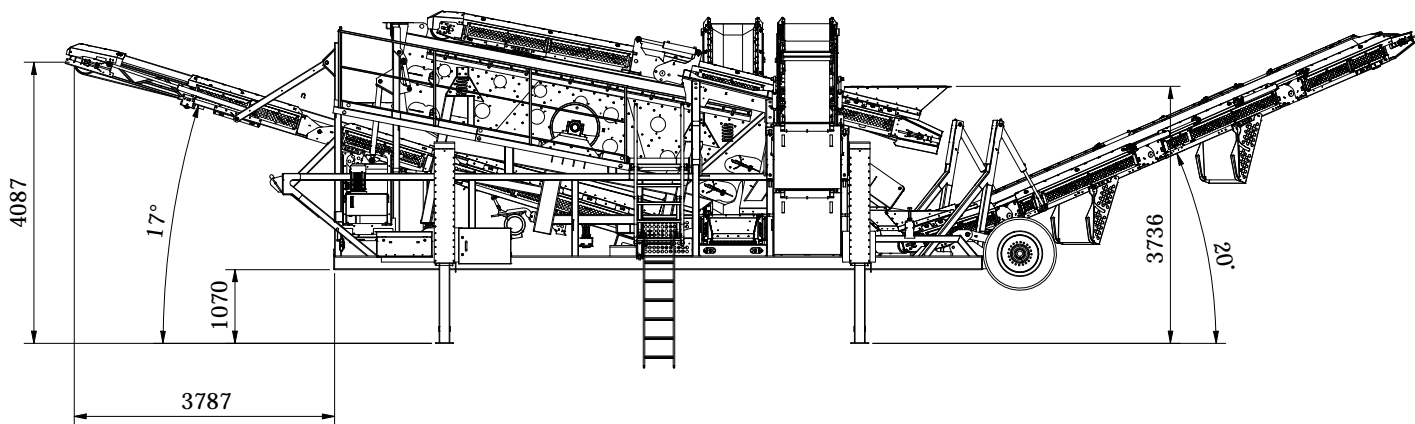

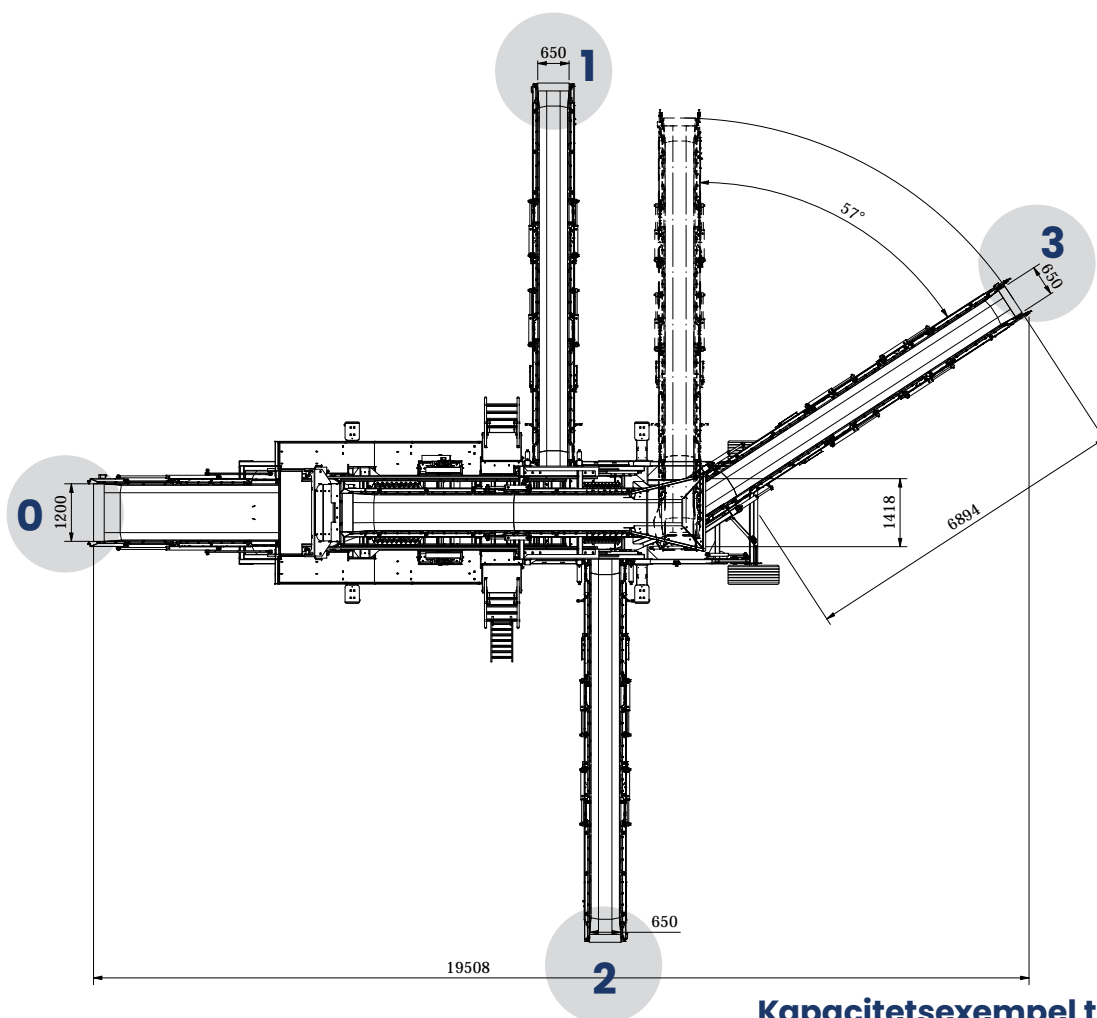

Kapacitetsexempel tre-däckade siktar*

Sortering av 0/11 till godkända kurvor (max 10% ök/15% uk)

Fraktion	Andel	STE 3-67		STE 3-94	
		ton/h	ton/h	ton/h	ton/h
0	0/2	43%	59	83	
1	2/4	16%	22	32	
2	4/8	24%	34	47	
3	8/11	16%	22	32	
			138	194	

Sortering av 0/16 till godkända kurvor (max 10% ök/15% uk)

Fraktion	Andel	STE 3-67		STE 3-94	
		ton/h	ton/h	ton/h	ton/h
0	0/4	51%	82	115	
1	4/8	21%	34	47	
2	8/11	14%	22	32	
3	11/16	14%	22	32	
			160	225	

Sortering av 0/16 till godkända kurvor (max 10% ök/15% uk)

Fraktion	Andel	STE 3-67		STE 3-94	
		ton/h	ton/h	ton/h	ton/h
0	0/2	37%	59	83	
1	2/4	14%	22	32	
2	4/8	21%	34	47	
3	8/16	28%	45	63	
			160	225	

Teknisk Specifikation Maskin Mekano SH 1203

<i>Transportlängd</i>	11 m (10 m för den lågbyggda delen)
<i>Transportbredd</i>	3,0 m
<i>Transporthöjd</i>	3,55 m
<i>Vikt</i>	ca 21 ton, beroende på utrustning
<i>Sikt</i>	STE 3-67 Siktyta 1,4 x 4,8 m på tre däck Enaxlad tvångsstyrd med 12 mm slag Lutning 11° Motor 11,0 kW, 400 V Sikt avvibrerad med Vibroblock
<i>Matartransportör</i>	Bandbredd 800 mm Längd 7,0 m Motor 5,5 kW, 1,25 m/s
<i>Sidotransportörer Mellanfraktioner</i>	Bredd 650 mm Längd 9,7 m Trummotor 4,0 kW, 1,0 m/s Höjd under drivrumma 4,4 m (upphissat läge)
<i>Sidotransportör Överfraktion</i>	Bredd 650 mm Längd 9,0 m Trummotor 4,0 kW, 1,0 m/s Höjd under drivrumma 4,3 m (upphissat läge)
<i>Transportör Finfraktion</i>	Bredd 1200 mm Längd 8,0 m Trummotor 5,5 kW, 1,0 m/s Höjd under drivrumma 3,9 m (upphissat läge)
<i>Gångbanor & stegar</i>	Hydrauliskt fällbara gångbanor och stegar Access för sällbyten bakom sikten
<i>Elutrustning</i>	Elcentral fastmonterad på chassi. Panelmonterad touchskärm samt tryckknappar. Nödstopp på transportör, chassi och elskåp. Övervakningskretsar till säkerhetsrelä. Förreglingskedja. Vägginntag 125 A
<i>Hydraulutrustning</i>	Hydraulaggregat för ut- och infällning av band och trappor samt upphissning av maskin Motor 4,0 kW 24 V-pumpenhet
<i>Hjul/dragutrustning</i>	Krok för hantering inom arbetsplatsen Chassi anpassat för trailertransport Hydrauliska stödben för upphissning till produktionsläge



maskin mekano

Maskin Mekano AB, Box 9083, 550 09 Jönköping, SWEDEN,
+ 46 36 31 74 00
info@maskinmekano.se

www.maskinmekano.se