

maskin mekano

BML7

MATARSTATION PÅ LASTVÄXLARRAM



**VOLYM**6 m³**VIKT**

8.400

TRANSPORT**FÖRBRUKNING**

16 kW

UPPSTÄLLNINGSTID

10 Min

BML7 är en smidig och kompakt matarstation byggd på lastväxlarram, den är enkel att jobba med och en viktig pusselbit för att din anläggning ska bli precis så anpassningsbar som din vardag kräver.

- Låg ilastningshöjd
- Brett grovstengaller
- Effektiv rensning vid tippning
- Justerbar spaltöppning mellan bommarna

Matarkupa

Matningsdelen består av en 6 m³ stor matningskupa med grovstengaller (option). Spaltöppningen är som standard 180 mm, men kan justeras steglöst både uppåt och nedåt. Grovgallret är hydrauliskt/radiostyrt tippbart och har en tippvinkel på nästan 90° för en effektiv rensning. Kupans utformning och matarens stigande lutning ger en jämn matning genom hela tömningscykeln.

En bandmatrare har stort intervall för matning och är helt okänslig för fukt och passar bäst i naturmaterial. Däremot är den mindre lämplig för återvinningsmassor som innehåller armering eller vassa stenar.

Bandmatrare

Drivningen av bandmatrare sker med Maskin Mekanos nya dual-drive system med drivning både på drivsidan och re-tursidan. Dual-drive ger en hög säkerhet mot slirning och en mycket jämn belastning på mattan. Justering av matarhastighet sköts som vanligt via frekvensomriktare som manövreras med fjärrkontroll.

Ramverket i bandmatrare är utrustat med tätt sittande länkrullset med enkel åtkomst för skifte. I matarens utlopp sitter en fjärrmanövrerad stryplucka som kan användas när matning av kalibrerade fraktioner måste vara helt konstant.

Chassi

Våra matarstationer byggs på en lastväxlarram för smidiga och billiga transporter med krokbil. BML7 är en rejäl konstruktion i fyrkantörör som ger mycket god stabilitet men låg vikt. För bogsering inom arbetsplatsen finns hjul där bak.

Eldrift

BML7 är liksom alla Maskin Mekanos produkter eldriven. Det ger en överlägsen driftsekonomi och en väldigt tyst gång.

Service & reservdelar

Maskin Mekanos maskiner är kända för sina höga och stabila värden på begagnatmarknaden. Till stor del beror detta på den höga kvaliteten, men också på tillgängligheten till reservdelar, service och support. Samtliga reservdelar finns på lager i vår fabrik i Jönköping och som kund har du alltid tillgång till support från våra servicetekniker.

Vi på Maskin Mekanos har lång erfarenhet av materialhantlingsbranschen och hjälper dig mer än gärna att optimera din produktionsanläggning.

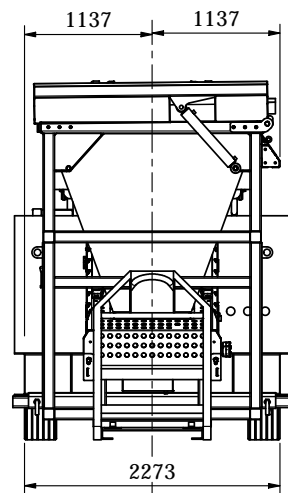
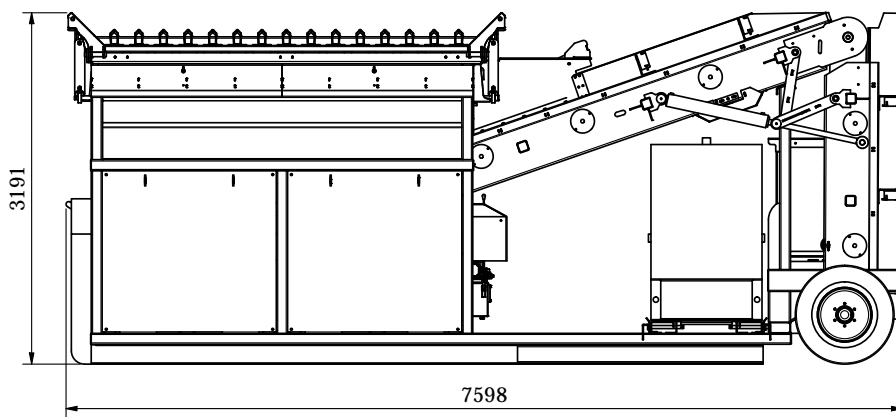
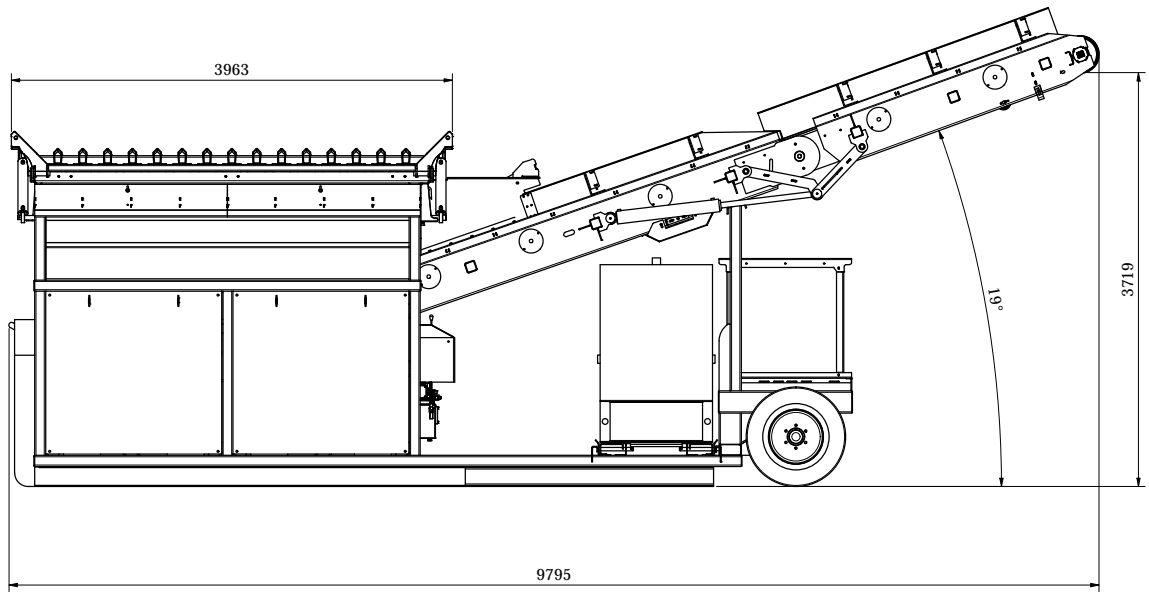

Teknisk Specifikation BML 7

<i>Transportlängd</i>	7,6 m
<i>Transportbredd</i>	2,3 m utan genset. 2,5 med genset
<i>Transporthöjd</i>	3,2 m
<i>Vikt</i>	ca 8,4 ton, beroende på utrustning
<i>Bandmatare</i>	Bredd 1000 mm Längd 9,6 m Effekt 2 x 4 kW
<i>Matarkupa</i>	Volym 6 m ³ Hydrauliskt tippbart grovstensgaller Påmatningsbredd 3,9 m Bomavstånd 180 mm (justerbart)
<i>Elutrustning</i>	Elcentral med integrerad touchskärm fast monterad på maskin. Säkerhetsbrytare, motorskydds brytare, nödstopp, brytbar förregling. Strömintag med 63 A CEE-don
<i>Hydraulutrustning</i>	Hydraulaggregat för uppställning, ut- och infällning av band samt gallerlyft Motor 4,0 kW
<i>Hjul/dragutrustning</i>	Lastväxlarram Hjul för bogsering inom arbetsplatsen

Våra produkter utvecklas kontinuerligt varför vi förbehåller oss rätten till ändringar utan föregående meddelande.



maskin mekano

Maskin Mekano AB, Box 9083, 550 09 Jönköping, SWEDEN,

+ 46 36 31 74 00

info@maskinmekano.se

www.maskinmekano.se