

maskin mekano

ECO4

SORTERINGSVERK PÅ LASTVÄXLARRAM



Dags att växla upp

Du vill ha ett lättflyttat verk men behöver lite mer kapacitet. Du vill ha flexibilitet utan att kompromissa med siktresultatet. Du vill ha alla fördelar med en eldriven maskin, men kanske inte alltid har tillgång till el.

ECO4 kan vara allt för alla, men är ändå inte mellanmjölk. Siktformågan är sylvass, fraktionerna blir rena och finmaterial siktas ut även när vädret inte är perfekt. STE-sikten har ett imponerande brett register. Den siktar framgångsrikt lätta material såsom bark och träflis, återvinningsmaterial i form av tegel, betong och asfalt, men också tunga material som exempelvis malm och slagg. På grund av det kraftiga slaget är den även svårstoppad på fuktiga massor i form av grus och jord.

Med ECO4 lanserar Maskin Mekano en revolutionerande nyhet för att förenkla sällbyten. Hela sikten är nämligen skjutbar! Därmed går det snabbt och smidigt att växla mellan olika material och det blir lönsamt att sortera även mindre upplag.

Maskin Mekanos program på lastväxlarram är oerhört populärt och det gläder oss att kunna erbjuda mer kapacitet i samma smidiga format.

ECO4 har dieselgenerator ombord som tillval, den monteras då på en utdragbar släde så att den är lättåtkomlig. Den drar bara 3,5 liter i timmen. Men har du tillgång till el sparar du ännu mer pengar och minskar din klimatpåverkan, samtidigt som produktionen blir tystare.

DÄCK



2

SIKTYTA



1.2 x 3.0 m

VIKT



15.000

TRANSPORT



FÖRBRUKNING



18 kW

3.5 l/h

UPPSTÄLLNINGSTID



10 minuter







Kapabel och mångsidig sikt

ECO4 är utrustad med Maskin Mekanos sikt STE 2-37. Det är en fyrlagrad sikt med måtten 1,2 x 3 m på underdäck, överdäck är något längre. Den har ett kraftigt slag på 12 mm och opererar med 800 rpm i 11° lutning. Dessa egenskaper ger STE-sikten dess unika prestanda och gör att den på ett effektivt sätt svarar upp mot de kombinerade kraven på hög kapacitet och hög siktnoggrannhet. Läs mer om STE-sikten på www.maskinmekano.se

Överdäck har sidspända säll för att tåla pålastning av riktigt grova fraktioner. Underdäck är längsspänt för att maximera kapaciteten på finmaterial, och kan dessutom utrustas med bollräck för att ytterligare öka effekten vid sortering av svårstade eller klubbiga material.

Med ECO4 presenterar Maskin Mekano en spännande ny innovation, hela sikten kan dras ut vilket ger oöverträffad tillgång till båda siktdäck. Dessutom finns det ett stort antal öppningsbara luckor i sikten för inspektion.

Vibrationsfritt

ECO4 är som standard utrustad med Vibrobloc, Maskin Mekanos effektiva teknik för avvibrering. Vibrobloc konceptet innebär att sikt och drivanordning monteras på en separat ram som i sin tur är avvibrerad mot det övriga chassit. Trots ett mycket kraftigt slag så tillåts inga vibrationer att leta sig vidare ut i resten av maskinen. Med Vibrobloc stannar kraften där den hör hemma, i sikten.

Full kontroll över matningen

Matningsdelen består av en matarkupa över en kraftfull bandmatrare som ger en väldigt jämn och lättreglerad matning. Kupan har stor volym och generösa mått för en maskin i den här storleks-klassen. Justering av matarhastighet och tippning av grovstengaller sköter du enkelt inifrån hytten via fjärrkontroll, med den kan du även styra öppningen av strypluckan för optimerat flöde ut på sikten. Spaltöppningen mellan bommarna i grovstengallret är justerbart men är som standard ca 180 mm.

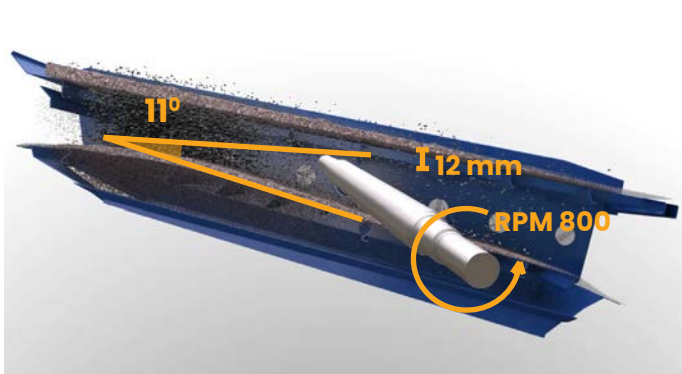

EGENSKAP
Kraftfullt slag

EFFEKT
Effektiv stratifiering

RESULTAT
Hög kapacitet

Flack lutning

Effektiv separering

Hög noggrannhet



Robust konstruktion

ECO4 är byggd som en vridstyv ram i en specialdesignad bockad profil för att åstadkomma en stabil konstruktion och dessutom relativt låg vikt. Med lastväxlarkonceptet blir transporterna billiga och smidiga, och för bogsering inom arbetsplatsen finns gummi hjul bak till.

Stor utlastningskapacitet

Samtliga transportörer på ECO4 drivs av gummerade motortrummor. Alla fällbara funktioner utförs med hydraulik. In- och utfällning av utlastningstransportörerna innehåller inga manuella inslag av montering av stag eller liknande, vilket betyder att etablering och avetablering kan ske både snabbt och säkert. Transportören för finmaterialet är svängbar för att ge maximal upplagskapacitet (ca 200 m³) och styrs med fjärrkontroll.

Energieffektiv produktion

Maskin Mekano har byggt eldrivna sorteringsverk sedan 80-talet, vilket gör att du får tillförlitliga, beprövade och

energieffektiva lösningar i våra produkter. Eldrift minskar ditt klimatavtryck, sänker bullernivåerna, ger färre driftstopp och kapar dina produktionskostnader. Effektförbrukningen för ECO4 uppgår vid full produktion till ca 18 kW.

För full flexibilitet kan en dieselgenerator steg V optimerad för 1.500 rpm väljas till. Det ger en relativt tyst och ekonomisk drift. Dieselförbrukningen ligger på låga 3,5 l/h vilket innebär CO₂-utsläpp på ca 10,5 kg/h. Generatoren är monterad på en utdragbar släde för maximal tillgänglighet.

Designad för ett långt liv

Maskin Mekanos maskiner är kända för sina höga och stabila värden på begagnatmarknaden. Till stor del beror detta på den höga kvaliteten, men också på tillgängligheten till reservdelar, service och support. Samtliga reservdelar finns på lager i vår fabrik i Jönköping, Sverige och som kund har du alltid tillgång till support från våra servicetekniker. Support online (option) gör att vi kan koppla upp oss på din maskin på distans och felsöka.



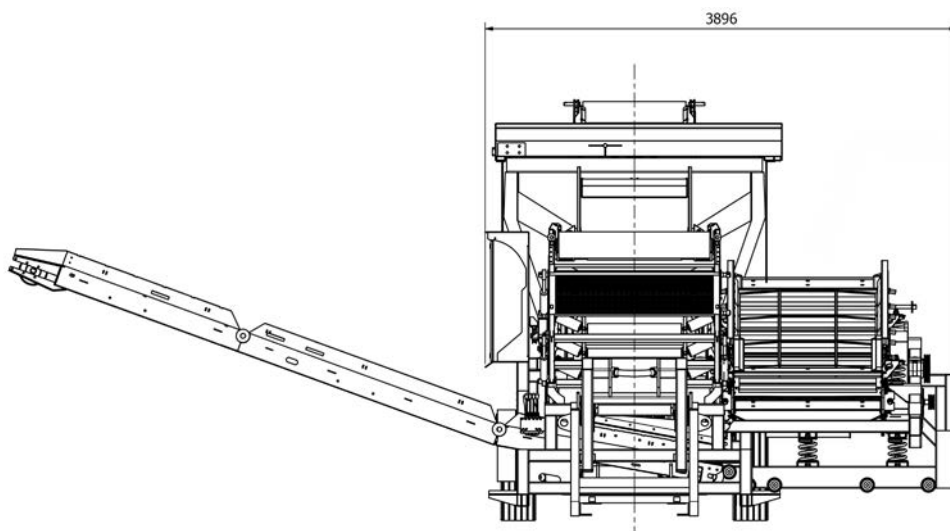
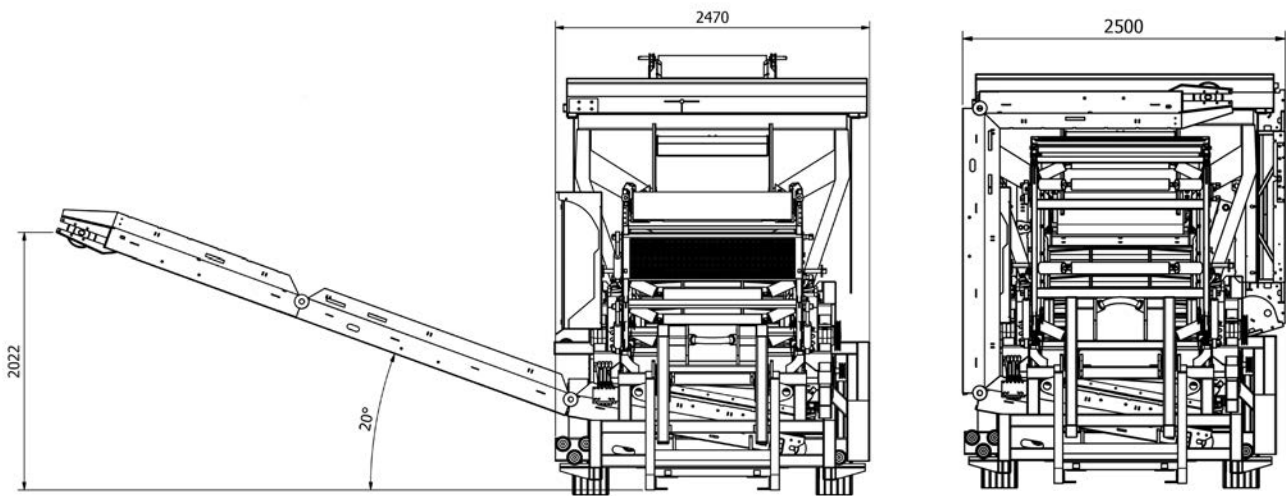
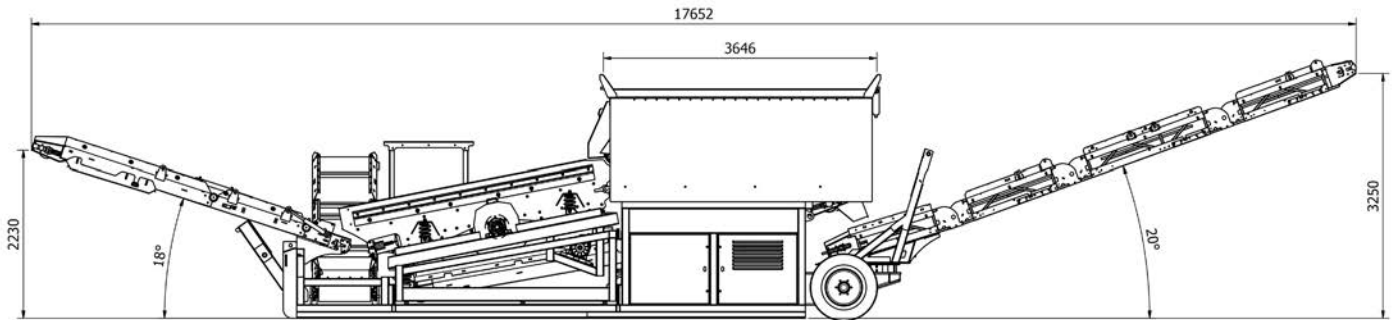
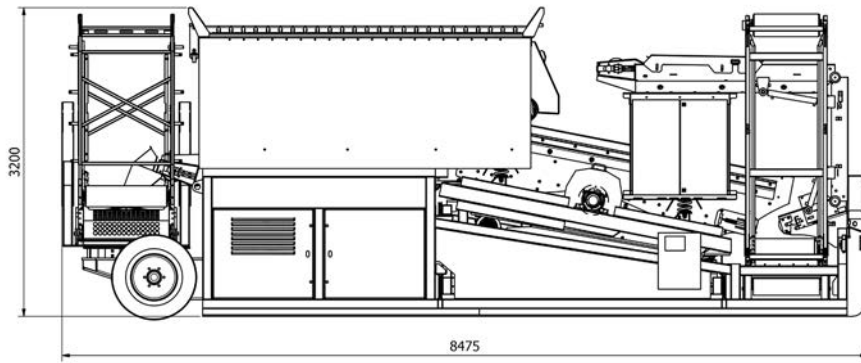

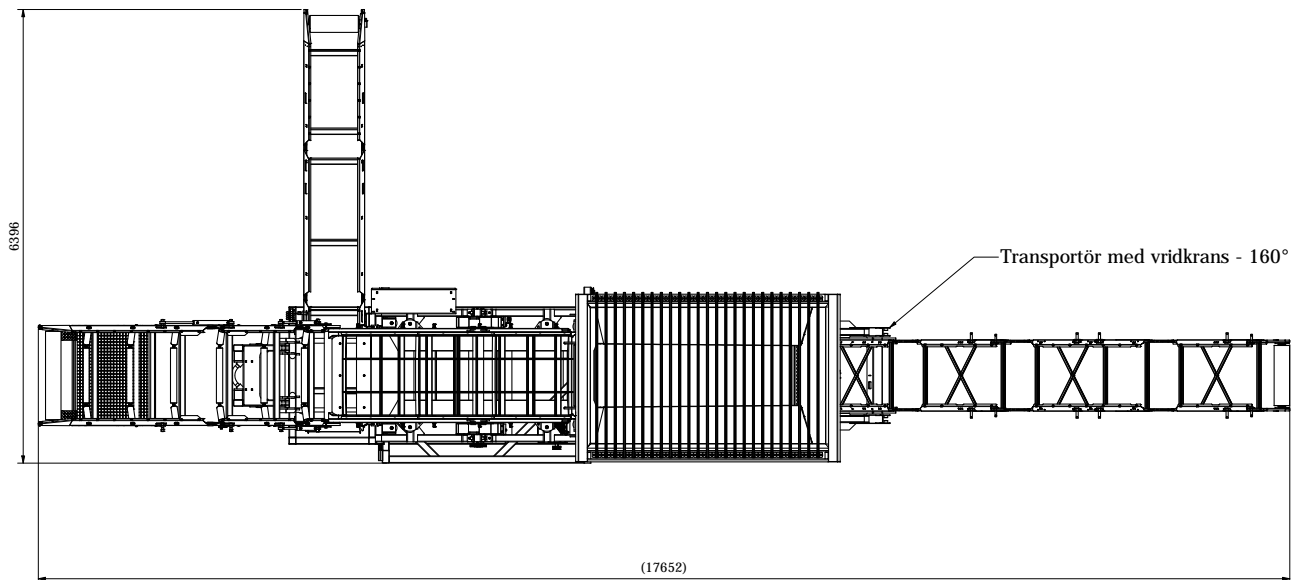

Frågor och svar om ECO4

1. Vad är det för dieselmotor i ECO4?

En steg V vätskekyld fyrcylindrig motor som driver en generator på 30 kVA. Motorn har ett fast varvtal på 1500 rpm som gör att den går både tyst och billigt.

2. Hur byter man sållnät?

Näten i överdäck är sidspända och varje modul sträcks med 2 bultar på var sida. Underdäck är längsspännat och sträcks med endast två bultar. Sikten är utdragbar för maximal åtkomst.

3. Vad kostar ett sållnät?

Ett vanligt sållnät till överdäck kostar mellan 3500–4500 SEK. Till underdäck 3000–3500 SEK.

4. Hur gör jag om jag bara vill sortera fram en sort?

Då sorterar du bara på överdäck och underdäck lämnas tomt. Det är nog att man spänner fast spännfalsen i botten så att den inte slår för då slits siktsidan upp ganska snabbt.

5. Hur högt är det att lasta i matarkupan, vad behöver jag för hjullastare?

Det är 3,1 m upp till kupan och grovstensgallret är ganska brett (3,6 m). Perfekt storlek på hjullastare är Volvo L70, L90 eller motsvarande. Det går också bra med något mindre maskiner men då behöver man bygga en liten ramp för att nå upp till kupan.

6. Vilka är fördelarna med band- respektive vibrationsmatare?

En vibrationsmatare är väldigt oöm och kan mata i princip allt inkl tuffa återvinningsmassor. Den har dock ett mindre intervall för justering av matning och är känsligare för klabbigt och fuktigt material. En bandmatare har stort intervall för matning och är helt okänslig för fukt. Däremot är den mindre lämplig för återvinningsmassor som innehåller armering eller vassa stenar.

7. Hur justeras hastigheten på mataren?

Den justeras via en frekvensomriktare och du styr den med samma radiodosa som du tippas grovstensgallret med.

8. Vad är det som brukar gå sönder?

ECO4 är en väldigt robust maskin som delar många komponenter med våra större modeller. Man ska vara noga att efterdra sållen annars förkortar man livslängden på dem. Sköter man byte av olja och filter i motorn och smörjer lagren var 40:e timma så är det väldigt lite som går sönder.

9. Hur många smörjpunkter är det? Kan man få den med centralsmörjning?

Man kan få den med centralsmörjning men vi gör det väldigt sällan. Det är endast 4 smörjpunkter som alla är lättåtkomliga och som ska smörjas var 40:e timma. Samtliga lager på transportörerna är engångsmorda. Cylindrarnas ledlager bör smörjas någon gång per år.

10. Vad väger den, vad behöver jag för lastbil?

Den väger ca 15 ton i standardutförande så det räcker med vanlig boggibil. (Nationell lagstiftning kan variera)

11. Hur mycket bränsle drar den?

ECO4 är extrem billig i drift och drar endast 3,5 l/h.

12. Hur kommer det sig att maskinen är så tyst?

Diesलगeneratorn går på endast 1500 rpm och är dessutom ljudkapslad. Vidare är sikten avvibrerad så maskinen har väldigt låga vibrationer vilket gör att den skramlar väldigt lite.

13. Hur lång tid tar det att fälla ihop och flytta?

Inför transport sänks sikten ner och transportörerna fälls in. Dessa funktioner är helt hydrauliska och det är inga lösa stag som ska skruvas av eller på, utan enbart några sprintar. Maskinen görs redo för transport på 3 minuter och lika snabbt går det att etablera på ny arbetsplats.

14. Vad har den för kapacitet?

Vid jordsortering ligger kapaciteten i regel mellan 40–200 ton/h. Den varierar kraftigt med fukt- och lerhalt, samt med hur fin fraktion man tar fram. Vid grussortering ligger kapaciteten vanligtvis på mellan 140–300 ton/h. I praktiken är det dock svårt att med en lastmaskin ligga över 100 ton/h, om man samtidigt ska lasta bilar eller bära undan material.

Teknisk Specifikation Maskin Mekano ECO4

<i>Transportlängd</i>	8,5 m
<i>Transportbredd</i>	2,5 m
<i>Transporthöjd</i>	3,2 m
<i>Vikt</i>	ca 15,0 ton (beroende på utrustning)
<i>Sikt</i>	STE 2-37 Siktyta 1,2 x 3,3 m på överdäck, 1,2 x 3 m på underdäck Enaxlad tvångsstyrd med 12 mm slag Lutning 11° Motor 7,5 kW, 400 V
<i>Bandmatare</i>	Bredd 1000 mm Längd 3,3 m Effekt 2 x 2,5 kW Volym i kupan 3,4 m³
<i>Transportör plusfraktion</i>	Bredd 1200 mm Längd 4,1 m Trummotor 3,0 kW Höjd under drivtrumma 2,2 m
<i>Transportör mellanfraktion</i>	Bredd 650 mm Längd 5,8 m Trummotor 3,0 kW Höjd under drivtrumma 2,0 m
<i>Transportör finfraktion</i>	Bredd 800 mm Längd 7 m Trummotor 4,0 kW Höjd under drivtrumma 3,2 m
<i>Elutrustning</i>	Elcentral fast monterad på maskin. Transformator för manöverström. Nödstopp på transportör.
<i>Hydraulutrustning</i>	Hydraulaggregat för ihoppackning av maskin samt reglering av stryplucka i utloppet av matarficka. Motor 4,0 kW
<i>Diesलगenerator</i>	Dieselmotor steg V, 1500 RPM fast varvtal. Generator 30 kVA/50 Hz
<i>Hjul/dragutrustning</i>	Lastväxlarram



maskin mekano

Maskin Mekano AB, Box 9083, 550 09 Jönköping, SWEDEN,
+ 46 36 31 74 00
info@maskinmekano.se

www.maskinmekano.se