

CH180-PS

MOBILE KEGELBRECHERANLAGE



maskin mekano



Anlage mit gebündelten Vorzügen stationärer und mobiler Brecher

Der Gedanke hinter diesem neuen Modulkonzept von Maskin Mekano ist, die Vorteile von stationären Anlagen mit der Flexibilität mobiler Anlagen zu vereinen. In der Produktion erinnern diese Maschinen auf ihren hohen Stützbeinen an stationäre Anlagen, lassen sich dabei aber sehr leicht zwischen verschiedenen Einsatzorten bewegen.

Maskin Mekanos Programm mit Maschinen in Modulbauweise zeichnet sich aus durch

- Elektroantrieb
- Verriegelbare Steuerungssysteme und Not-Aus-Kreise
- Benutzerfreundliches und bedienungssicheres Design
- Einfache und sichere Inbetriebnahme
- Keine Notwendigkeit der Demontage von Maschinenteilen vor dem Transport
- Be- und Entladen ohne Hubunterstützung.
- Transportbreite unter 3 m – kein Begleitfahrzeug erforderlich

BRECHER



Kegelbrecher

GEWICHT



43.000

TRANSPORT



Für Anhänger

VERBRAUCH



250 kW





Konzept

Der Brecher CH180-PS ist Teil der neuen modularen Baureihe von Maskin Mekano. Die Brecheranlage ist eine Ein-/Ausfördermaschine mit einem Vorsieb und einem integrierten Rückförderer, wodurch sie mit dem Endsieb SH 1503 von Maskin Mekano für einen geschlossenen Kreislauf kompatibel ist.

Materialdurchsatz

Der CH180-PS ist mit dem Kegeltreiber CH440 von Sandvik ausgestattet. Vor dem Brecher befindet sich ein Vorsieb mit einem integrierten Schwenkförderer, der entweder eine Null-Absiebung aus dem Prozess vornimmt oder per Bypass zum Förderband unter dem Brecher führt. Das zerkleinerte Material wird auf das angedockte Sieb SH 1503 geladen und der Rücklauf erfolgt über einen integrierten Schwenkförderer.

Kegeltreiber

Der Sandvik CH440 wurde für leistungsstarkes Sekundärbrechen und Anwendungen mit hohem Zerkleinerungsgrad entwickelt. Er lässt sich bei Änderungen in der Produktion durch Wahl von Brechkammer und Exzenterhub anpassen. Aufgrund dieser Flexibilität eignet er sich für eine Vielzahl an Anwendungen. Das Steuerungssystem Automatic Setting Regulation (ASRi™/Automatische Einstellregelung) ermöglicht eine Echtzeit-Leistungsoptimierung und maximiert sowohl Brechleistung als auch Produktivität.

Das Sicherungssystem Sandvik Hydroset leistet einen Beitrag zur Betriebssicherheit des Brechers. Es bietet dem Sandvik CH440 automatisch Schutz vor Überlastungen durch nicht brechfähiges Material. Durch die nahezu vertikale Aufgabeöffnung bleibt die Form der Brechkammer über die gesamte Lebensdauer weitgehend unverändert.

Mit ASRi wird der Brecher automatisch an Schwankungen in der Zufuhr angepasst. Durch ständige Messung und durch Kompensieren des Verschleißes am Mantel der Brechkammer ermöglicht es das Automatisierungssystem, die Brechermantel voll auszunutzen und einen Mantelwechsel mit einem geplanten Wartungsstopp zu koordinieren. Das Automatisierungssystem hilft auch dabei, den Brecher optimal zu befüllen. Hierdurch wird das Stein-auf-Stein-Brechen maximiert, was wiederum die Qualität des Endprodukts optimiert. Wartungs- und Inspektionsmaßnahmen erfolgen grundsätzlich von oben, was die Arbeit erleichtert und die Wartungskosten senkt. Die robuste Abdichtung der internen Brechermechanismen bietet effektiveren Schutz vor Staub und sonstigen unerwünschten Partikeln. So reduziert sie den Wartungsaufwand und erhöht gleichzeitig die Lebensdauer des Brechers.

Benutzerfreundlich und sicher

Der CH180-PS bietet guten Zugang zu allen Service- und Wartungspunkten. Die Laufstege sind robust und großzügig angelegt. Bei einem Mantelwechsel wird das zuführende Förderband hydraulisch eingefahren. Sogar das Förderband unter dem Brecher kann eingefahren werden, um so maximale Zugänglichkeit für Service und Wartung zu erzielen.

Um die Sicherheitsrisiken auszuräumen, die sonst mit schwerem Heben beim Auf- und Abbau von Anlagen verbunden sind, ist sowohl der Förderer für die Null-Absiebung als auch der Rückförderer schwenkbar ausgelegt.

Transport

Der CH180-PS wird auf Jumbo-Hängerzügen oder Baumaschinentransportern transportiert. Die Beladung erfolgt komplett ohne Hubunterstützung, indem der Anhänger einfach zwischen die Stützbeine der Maschine zurücksetzt. Nachdem die Maschine auf die Ladefläche abgesenkt wurde, werden die Beine auf eine Breite von 3,0 m eingeklappt. Der Transport erfordert somit auch kein Begleitfahrzeug.

Das Hydraulikaggregat verfügt über einen Akkupack und ein 24-V-System, wodurch das Be- und Entladen ohne Netzstrom oder Generator erfolgen kann.

Steuerungssystem

Der Schaltschrank ist mit einem industriegerechten HMI mit Farbdisplay für Start und Stopp sowie mit der Anzeige von Ampere und anderen wichtigen Betriebsparametern ausgestattet. Sie können zwischen zwei Betriebsmodi wählen: manuell und automatisch. Die Verschaltung von Niveauregler und Verriegelung vorwärts sowie rückwärts im Prozess, sowie intern mit anderen Einheiten in der Anwendung, erfolgt ebenso in dieser Einheit wie die Integration von Not-Aus-Kreisen.

Anhängeroptimierte Beladung

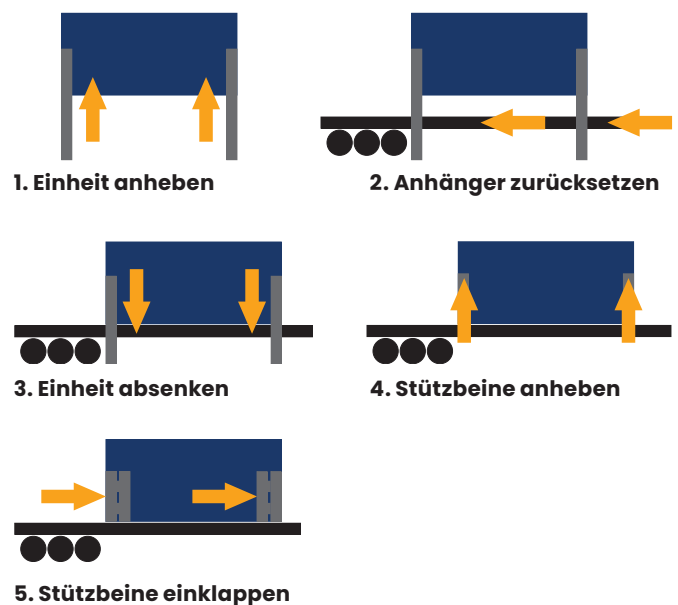



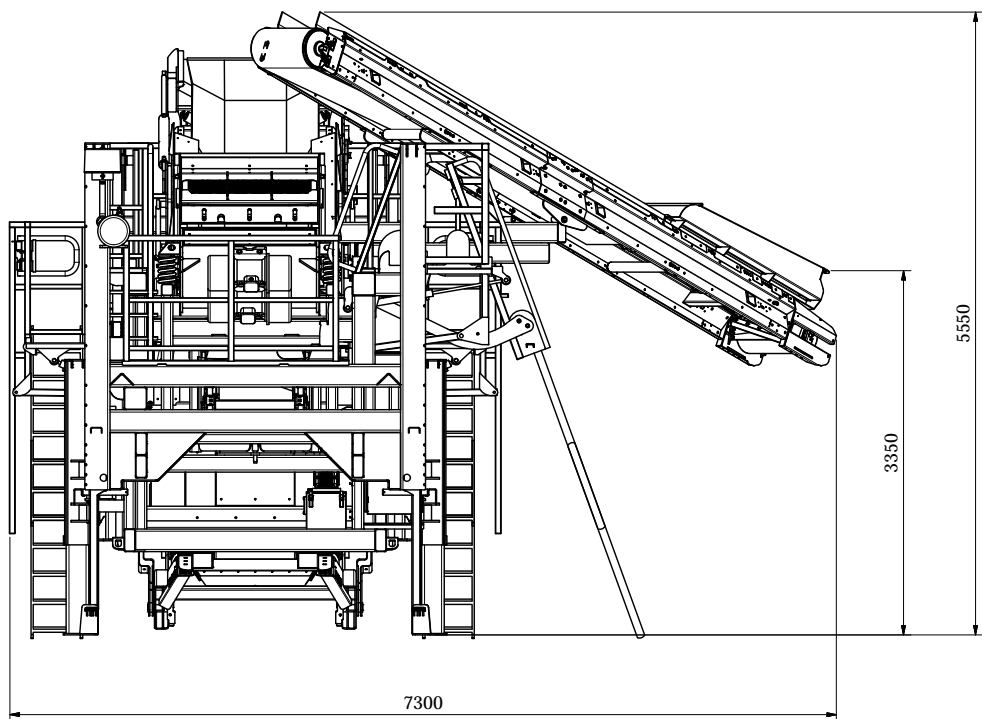
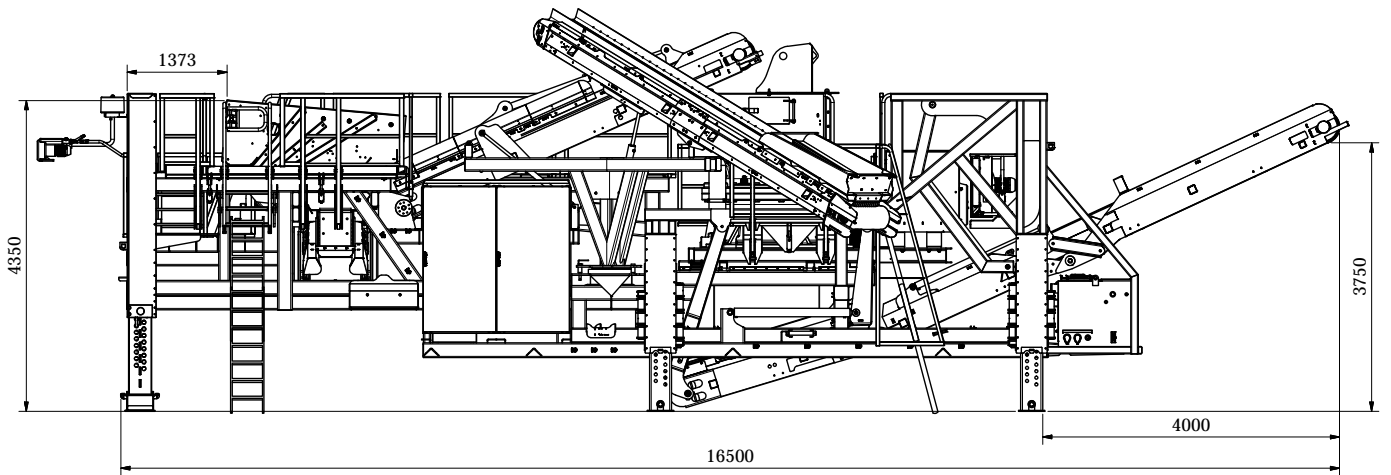
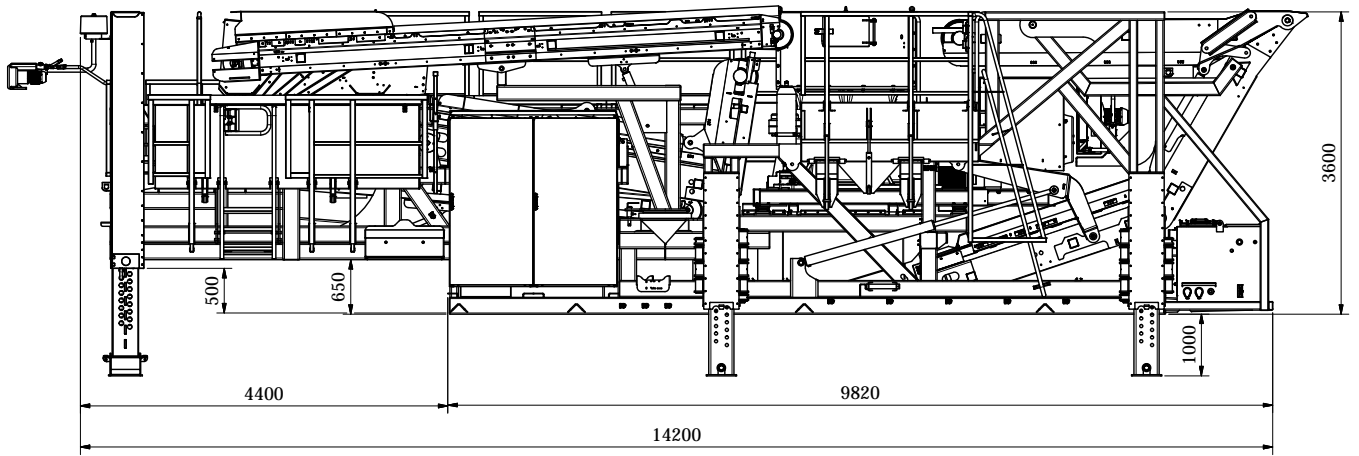

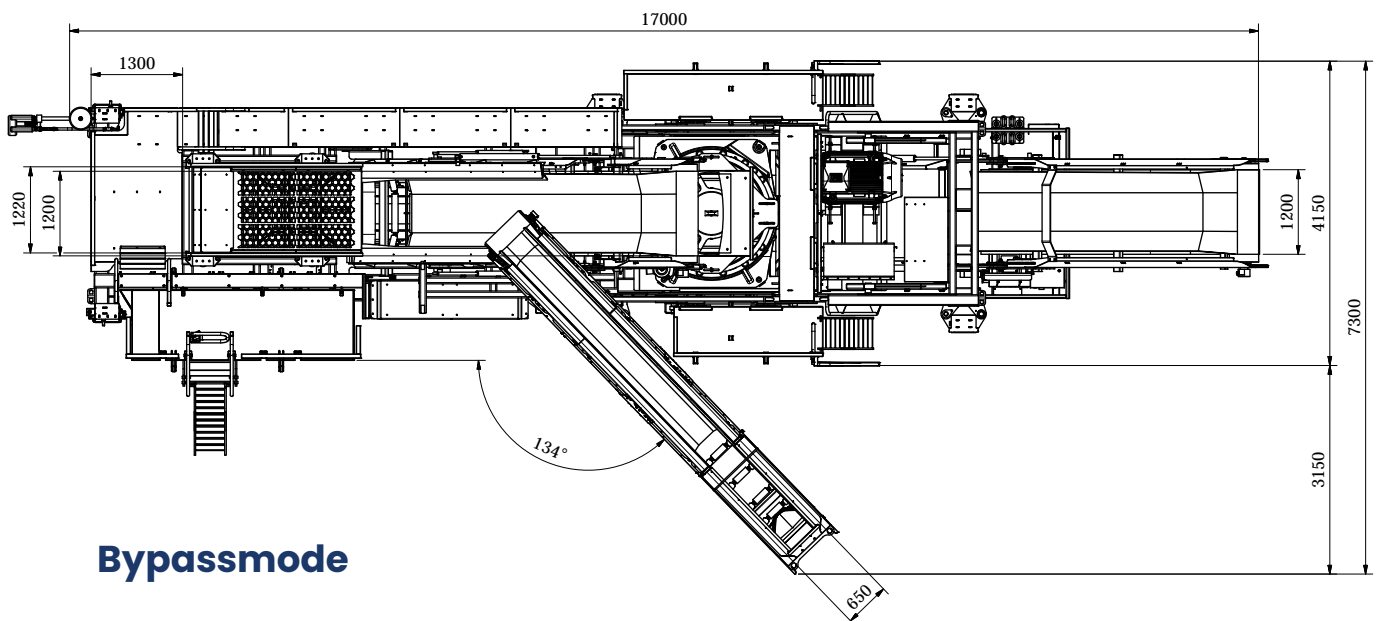
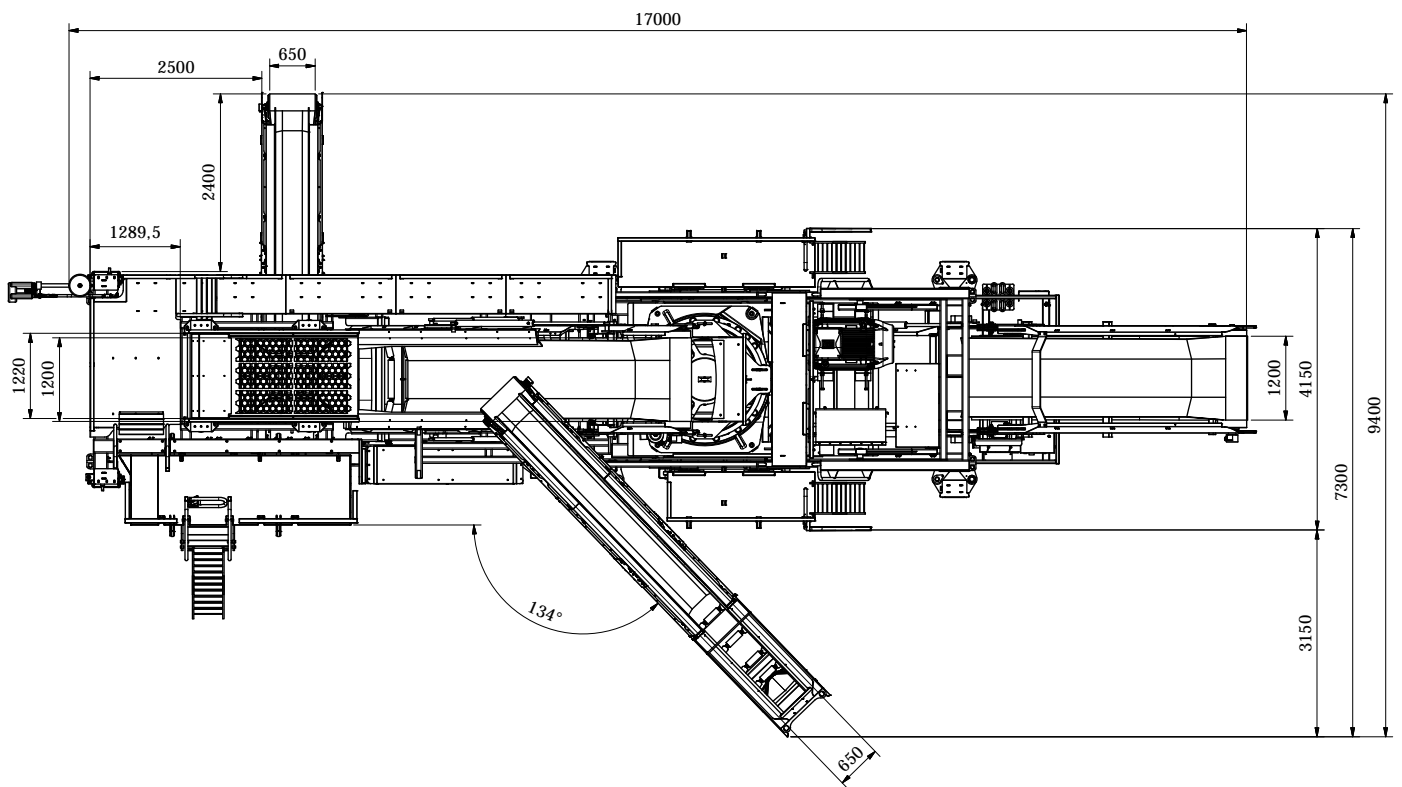

Bypassmode

Technische Daten Maskin Mekano CH180-PS

<i>Transportlänge</i>	14,2 m
<i>Transportbreite</i>	3,0 m
<i>Transporthöhe</i>	3,6 m
<i>Gewicht</i>	etwa 43 Tonnen, je nach Ausstattung
<i>Brecher</i>	Sandvik CH180-PS Motor 220 kW
<i>Vorsieb</i>	SFH 2-22 Siebfläche 1,2 x 1,9 auf zwei Decks 2 Motoren: 3,2-kW-Unwuchtmotoren
<i>Aufgabeband zum Brecher</i>	Förderbandbreite 1.200 mm Länge 5,1 m Trommelmotor 15 kW
<i>Ausgabeförderer Feinkorn/Bypass</i>	Förderbandbreite 650 mm Länge 4,5 m Trommelmotor 4 kW Höhe unter Trommelantrieb bei Null-Absiebung 0 3,4 m
<i>Ausgabeförderer zerleinertes Material</i>	Förderbandbreite 1.200 mm Länge 9,4 m Trommelmotor 15 kW Höhe unter Trommelantrieb 3,7 m
<i>Rückförderer</i>	Breite 650 mm Länge 6,5 m Trommelmotor 4 kW Ladehöhe 3,35 m
<i>Elektroanlage</i>	Am Fahrgestell fest montierte Schaltzentralen. Druckschalter für Startsequenz. 10"-Touchscreen zum separaten Starten der Motoren und zum Ablesen von Fehlermeldungen. Notausschalter an Fahrgestell, Förderbändern und Schaltzentrale. Rotationswächter an allen Förderern. Überwachungskreise für Sicherheitsrelais. Steuerung der Einstellregelung ASRi von Sandvik zum Überwachen und Einstellen des Brechers.
<i>Hydraulikanlage</i>	Hydraulikaggregat für Aufstellung, Ein- und Ausfahren des Förderbands und Arbeitsplattformen Motor 4 kW
<i>Räder/Zugvorrichtung</i>	Fahrgestell für den Anhängertransport angepasst Hydraulische Stützbeine zur Aufnahme in den Produktionsmodus



maskin mekano

Maskin Mekano AB, Box 9083, 550 09 Jönköping, SWEDEN,
+ 46 36 31 74 00
info@maskinmekano.se

www.maskinmekano.de

Unsere Produkte werden ständig weiter entwickelt, daher behalten wir uns das Recht vor, Änderungen ohne Vorankündigung umzusetzen.