

maskin mekano

**Ls 1202**

MOBILE SIEBANLAGE



# Individuell angepasste Siebanlage

Wir sind davon überzeugt, dass die Ls 1202 die beste Sortieranlage für nordeuropäische Bedingungen ist. Selbstverständlich kann sie an die jeweiligen Bedürfnisse angepasst werden. Zur Auswahl stehen eine Bandförderanlage, ein Rüttelvorschub, ein Dieselgenerator (auf einem mobilen Gestell, damit er vor Staub geschützt ist) oder ein Vertikutierer, der die Ls 1202 zu einem riesigen Mutterbodensieb macht. Es gibt eine Vielzahl von Optionen, durch die Ls 1202 zu einer Anlage für das Recycling von Restmaterial oder Holzschnitzeln und anderen leichten Materialien machen.

Die Siebanlagen von Maskin Mekano wurden für raue nordische Bedingungen entwickelt. Mit einem kraftvollen Hub (12 mm) und einer relativ flachen Neigung (11°) wird eine unvergleichliche Kombination aus Kapazität und Siebpräzision auch dann erzielt, wenn die Bedingungen und das Wetter nicht optimal sind.

Die Ls 1202 ist robust und stabil mit Lösungen ausgestattet, die das Arbeiten für den Bediener sicher machen, Beispiele dafür sind feste stabile Gehwege und Klapptreppen mit Geländer. Dank der Vibrobloc-Technik werden keine Vibrationen auf die Maschine übertragen. Diese bleiben im Sieb, wo sie hingehören. Selbstverständlich hat die Sortieranlage einen elektrischen Antrieb und kann mit Netzstrom betrieben werden, wenn dieser zur Verfügung steht.

Alle Voraussetzungen für eine rentable Produktion sind somit gegeben.

## DECK



2

## SIEBFLÄCHE



1,4 X 4,8

## GEWICHT



24.000

## TRANSPORT



## VERBRAUCH



22 kW

4.5 l/h

## RÜSTZEIT



10 min





maskin mekano

Ls 1202

KING

11B



## Sieb STE 2-67

Das Modell Ls 1202 ist mit dem bewährtem Sieb STE 2-67 von Maskin Mekano ausgestattet. Es handelt sich um ein vier-schichtiges Sieb mit Zwangssteuerung und einer Fläche von 1,4 x 4,8 m auf zwei Reifen. Er hat einen kraftvollen Hub von 12 mm und arbeitet mit 800 U/min bei einer Neigung von 11°. Diesen Eigenschaften verdankt das STE-Sieb seine einzigartige Leistung, mit der die kombinierten Anforderungen an hohe Kapazität und hohe Siebgenauigkeit effektiv erfüllt werden. Mehr über das STE-Sieb siehe [www.en.maskinmekano.se](http://www.en.maskinmekano.se).

Die obere Ebene verfügt über seitlich aufgehängte Siebe, die der Belastung durch wirklich grobe Bruchstücke standhalten. Die untere Ebene verfügt über längs aufgehängte Leinwände zur Maximierung der Leistung bei winzigen Materialien. Es kann zur zusätzlichen Steigerung der Sortiereffizienz bei schwer zu siebenden Materialien auch mit einem Kugelrollendeck ausgestattet werden. Beim Siebwechsel sind alle Ebenen gut zugänglich.

Der Zufuhrförderer kann direkt nach oben geklappt werden, so dass der Zugang zur oberen Ebene noch einfacher wird. Die untere Ebene wird teilweise vom Gang hinter dem Sieb aber auch von vorn bedient, da die Rinne der oberen und

mittleren Ebene verschiebbar ist. Darüber hinaus gibt es eine große Anzahl von Öffnungsklappen im Sieb für Inspektionen und Eingriffe mit guter Erreichbarkeit von den Gängen auf beiden Seiten der Maschine.

## Vibroblock

Ls 1202 ist serienmäßig mit Vibroblock ausgestattet, der effizienten Technologie zum Schutz vor Vibrationen von Maskin Mekano. Vibroblock ist ein Konzept, bei dem Sieb und Antriebsvorrichtung in einem separaten Rahmen montiert sind, der wiederum vor Vibrationen vom sonstigen Fahrgestell geschützt ist. Obwohl das Sieb STE 2-67 relativ groß und schwer ist und sich durch einen sehr starken Hub auszeichnet, werden keine Vibrationen weiter auf den Rest der Maschine übertragen. Dank Vibroblock bleibt die Kraft dort, wo sie hingehört, nämlich im Sieb.

## Zufuhr

Der Vorschubteil besteht aus einer Förderschaukel mit einem groben Gitter, die ein Fassungsvermögen von etwa 8 m³ aufweist. Die Spaltöffnung beträgt standardmäßig 150 mm, kann aber stufenlos sowohl nach oben als auch nach unten verstellt werden. Das Gitter für grobe Steine verfügt über einen effektiven Kippmechanismus und stellt mit seinem Kippwinkel von 90° die perfekte Entleerung sicher.





Die Einstellung der Vorschubgeschwindigkeit erfolgt ebenso über Funk wie die Steuerung der Kippfunktion des Gitters für grobe Steine. Ls 1202 ist mit einem Bandförderer ausgestattet, aber auch mit Rüttelvorschub erhältlich. Dann trägt Maschine die Bezeichnung Ls 1202 R. Der Bandförderer wird von einer leistungsstarken gummierten Trommel angetrieben und die Matte wird von dicht angeordneten, gummi-beschichteten Dämpferrollen unterstützt. Der Rüttelvorschub ist serienmäßig mit Hardox ausgekleidet. Für beide Vorschubarten kann die Schaufel mit Hardox ausgekleidet und mit einer Heizfunktion ausgestattet werden.

## Konstruktion

Ls 1202 basiert auf einem starren Rahmen aus belastbaren quadratischen Rohren, der für einen stabilen Aufbau und auch relativ geringes Gewicht sorgt. Beide Achsen des Drehgestells sind mit Druckluftbremsen ausgestattet. Auf der Vorderseite der Maschine befinden sich hydraulische Stützebeine und zwei separate Teleskopbeine zur Absicherung. Die Maschine wird auch mit gebremsten Achsen des Drehgestells betrieben.

## Entlastung

Alle Förderer von Ls 1202 werden von gummierten Motortrommeln angetrieben. Alle Klappfunktionen werden hydraulisch

betrieben. Das Ein- und Ausklappen der Entladungsförderer enthält keine manuellen Montagearbeiten von Streben oder dergleichen, so dass Einrichtung und Außerbetriebnahme schnell und sicher erfolgen.

## Betrieb

Wie alle Modelle von Maskin Mekano ist auch Ls 1202 mit einem echten Elektroantrieb ausgestattet. Selbstverständlich steht auch ein Dieselgenerator als Option zur Verfügung. Wenn die Anlage zusammen mit einem Brechwerk betrieben werden soll, wird in der Regel auch die Sortieranlage mit Strom versorgt. Der Dieselgenerator ist in Ausführungen mit 65 kVA oder 80 kVA erhältlich.

## Service und Ersatzteile

Die Maschinen von Maskin Mekano sind für ihre hohen und stabilen Werte auf dem Gebrauchsgütermarkt bekannt. Das liegt vor allem an der hohen Qualität, aber auch an der Verfügbarkeit von Ersatzteilen, Service und Support. Alle Ersatzteile sind in unserem Werk im schwedischen Jönköping vorrätig. Unsere Kunden haben jederzeit Zugriff auf den Support unserer Servicetechniker.



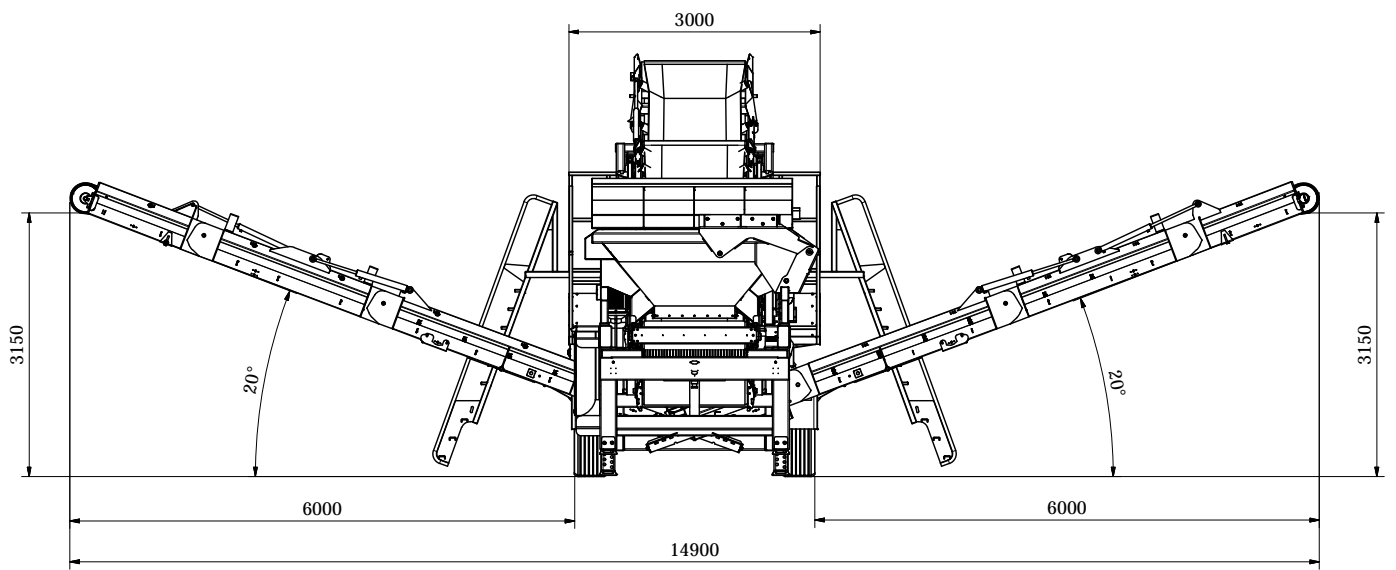
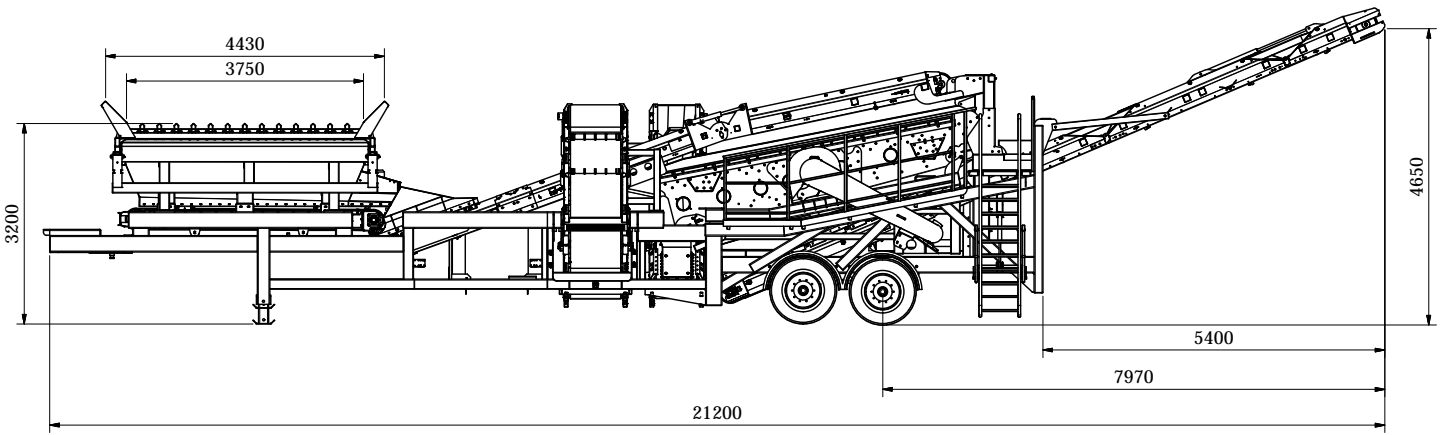
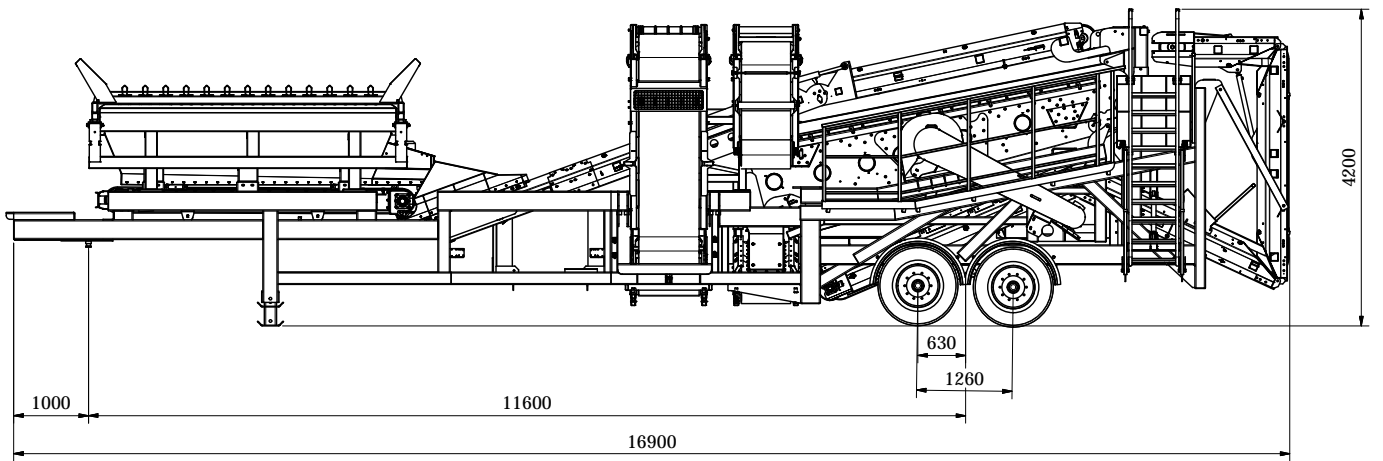

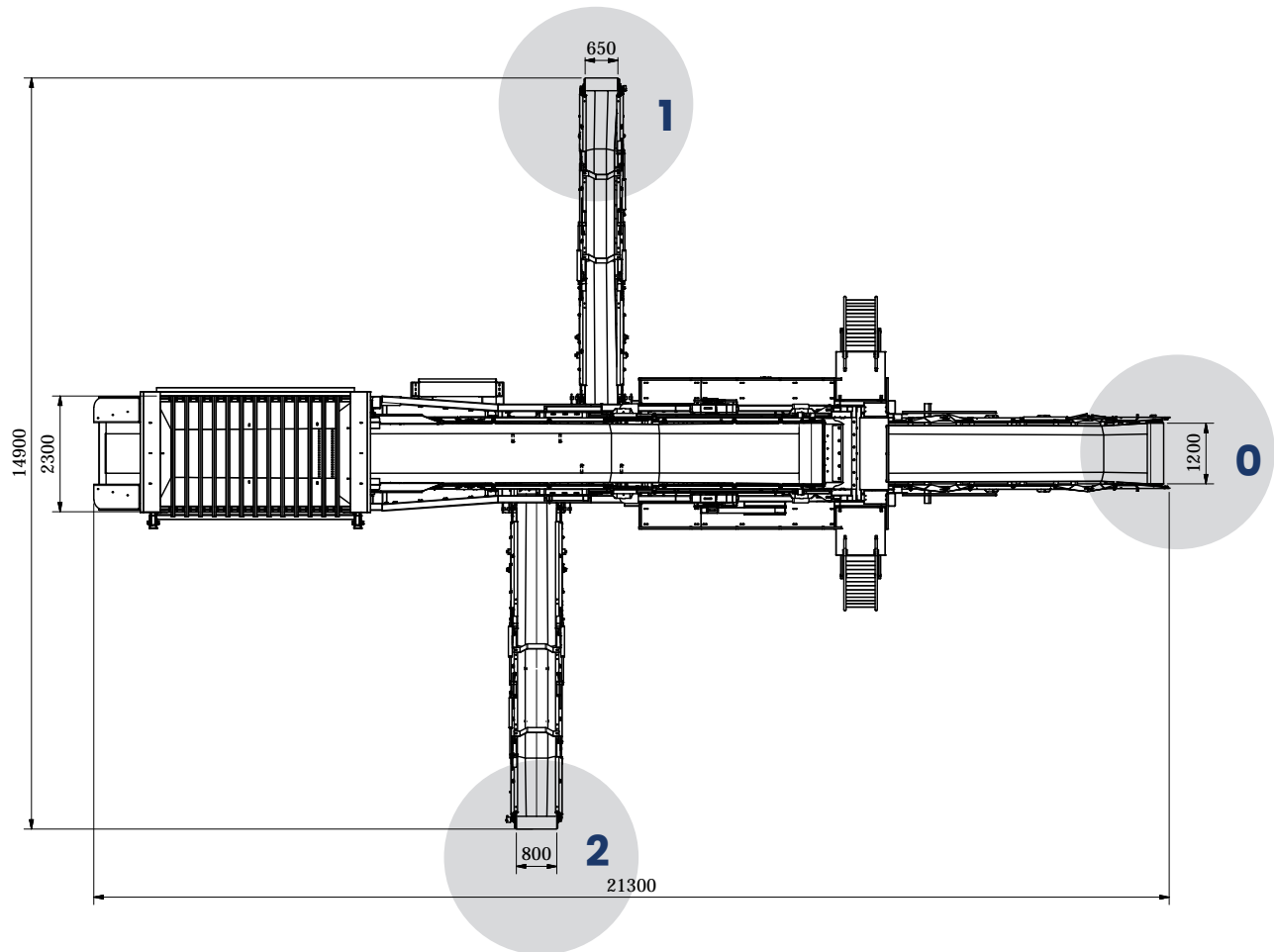

## Leistungsbeispiel Siebe auf zwei Ebenen\*

Sortierung von 0/8 in zulässige Kurven  
(max. 10 % über Kurve bzw. 15 % unter Kurve)

		STE 2-53	STE 2-67	STE 2-94	
Teilegröße	Anteil	t/h	t/h	t/h	
0	0/2	51 %	48	59	83
1	2/4	19 %	18	22	32
2	4/8	29 %	27	34	47
			93	115	162

Sortierung von 0/11 in zulässige Kurven  
(max. 10 % über Kurve bzw. 15 % unter Kurve)

		STE 2-53	STE 2-67	STE 2-94	
Teilegröße	Anteil	t/h	t/h	t/h	
0	0/4	59 %	66	82	115
1	4/8	24 %	27	34	47
2	8/11	16 %	18	22	32
			111	138	194

Sortierung von 0/16 in zulässige Kurven  
(max. 10 % über Kurve bzw. 15 % unter Kurve)

		STE 2-53	STE 2-67	STE 2-94	
Teilegröße	Anteil	t/h	t/h	t/h	
0	0/4	51 %	66	82	115
1	4/8	21 %	27	34	47
2	8/16	28 %	36	45	63
			129	160	225

## Technische Daten Maskin Mekano Ls 1202

Förderlänge	16,9 m
Förderbreite	3,0 m
Förderhöhe	4,2 m
Gewicht	Etwa 24 Tonnen, je nach Ausstattung
Drehgestell- Bodendruck	Etwa 14 Tonnen, je nach Ausstattung
Sieb	STE 2-67 Siebfläche 1,4 x 4,8 m auf zwei Ebenen Einachsrig mit Zwangssteuerung und 12 mm Hub Neigung 11° Motor 11,0 kW, 400 V
Rüttelvorschub/ Förderband	Breite 1100 mm/1200 mm Länge 4000 m Leistung 2x3,2 kW/7,5 kW
Förderschaukel	Fördermenge 8 m <sup>3</sup> Hydraulisch kippbares Grobsteingitter, Vorschubbreite 3,8 m Auslegerabstand 190 mm (einstellbar)
Zufuhrförderer	Förderbandbreite 1200 mm Länge 10,5 m Motor 5,5 kW
Förderband Mit- tel-/Überkorn	Breite 650 mm / 800 mm Länge 8,5 m Trommelmotor 4,0 kW Höhe unter Trommelantrieb 3,1 m
Hinterer Förderer	Breite 1200 mm Länge 11,5 m Trommelmotor 5,5 kW Höhe unter Trommelantrieb 4,6 m
Elektroanlage	Schaltzentrale mit Touchscreen, fest am Fahrgestell befestigt Notaus- schalter am Förderband und Schaltschrank Überwachungskreise für Sicherheitsrelais Absperrkette Wandanschluss 125 A
Hydraulikanlage	Hydraulikaggregat für Aufstellung, Ein- und Ausklappen des Förderbands sowie Anhebung des Gitters Motor 4,0 kW
Räder/ Zugvorrichtung	Drehgestell mit Blattfederaufhängung und Bremse, Radgröße 22.5/65/385, 10 Bolzen und 2" Achsschenkelbolzen vorn

Unsere Produkte werden ständig weiter entwickelt, daher behalten wir uns das Recht vor, Änderungen ohne Vorankündigung umzusetzen.



# maskin mekano

Maskin Mekano AB, Box 9083, 550 09 Jönköping, SWEDEN,  
+ 46 36 31 74 00  
info@maskinmekano.se

[www.maskinmekano.de](http://www.maskinmekano.de)