

maskin mekano

SH 1502

MOBILE KLASSIERSIEBANLAGEN



Nachhaltige Siebtechnik

Das schwedische Familienunternehmen Maskin Mekano präsentiert eine neue Generation an Siebanlagen, die den modernen Anforderungen an höhere Kapazität, verbesserte Siebgenauigkeit, niedrigere Betriebskosten, Lärminderung, geringeren CO²-Fußabdruck und sichereres Arbeitsumfeld gerecht wird. Die neue 1500er Reihe umfasst die Doppeldecksiebanlage SH 1502 und die Dreidecksiebanlage SH 1503. Dank der hydraulischen Teleskopbeine sind diese Maschinen einzigartige mobile Einheiten, deren Produktionsmodus dem von stationären Siebanlagen sehr nahe kommt.

Langlebig dank Vibrationsfreiheit

Den Kern dieser Anlagen bilden die neuen Siebkästen mit den Maßen 1,8 x 5,2 m auf zwei oder drei Decks. Die Siebbeläge aller Decks sind vorgespannt und die Größen sind einheitlich. Die Siebbeläge sind in der Mitte geteilt und dadurch einfacher zu handhaben sowie optimal vorspannbar, was für feinkörniges Material sehr wichtig ist.

Der Siebkasten ist eine Fortsetzung der bekannten Marke Maskin Mekano STE – Exzentrersiebe. Das STE Sieb ist ein zwangsgesteuertes Sieb mit einer Schwingweite von 12 mm, aufgestellt mit einer Neigung von 11°. Die Drehzahl liegt bei 800 U/min. Der intensive Hub bietet unerreichte Kapazität und gleichmäßigen Betrieb bei allen Wetter- und Belastungsbedingungen. Dank der zusätzlich nahezu horizontalen Ausrichtung übertrifft die Genauigkeit und Zuverlässigkeit der Sieblinien sämtliche Anforderungen.

Beim Konzept Maskin Mekano Vibrobloc ist der Siebkasten auf einem vibrationsgedämpften Gestell montiert, wodurch sich die Vibrationen des Siebs nicht auf das Fahrgestell übertragen können. Hierdurch wird die gesamte Anlage bei gleichbleibend effizienter Siebbewegung vor vibrationsbedingten Schäden geschützt. Die Vibrobloc-Ausführung verleiht dem STE-Sieb die Kapazität eines Exzentrersiebs, beim leichten Lauf eines Freischwingers, und bündelt die Energie im Siebkasten.

DECK



2

SIEBFLÄCHE



1.8 X 5.2

GEWICHT



25.000

TRANSPORT



Anhänger

VERBRAUCH



22 kW

RÜSTZEIT



15 Min







Hervorragende Siebeigenschaften

Ein leistungsstarker Hub. Nahezu horizontale Ausrichtung. Die wichtigsten Merkmale der überragenden Siebleistung des STE-Siebs. Der intensive Hub separiert die Materialschichten, trennt sie so sauber und befördert das feinkörnigere Material einfach durch das Siebmedium. Das Ergebnis: eine hohe Kapazität.

Die geringe Neigung sorgt dafür, dass das gesamte Material aus-reichend den Belägen ausgesetzt wird, sodass auch Grenzkörner auf die richtige Halde landen. Dies gewährleistet ein hohe Genauigkeit und gleichmäßige Siebergebnisse, was eine hohe Qualität des Endprodukts sicherstellt.

Sicherer Betrieb

Die Siebe sind mit Vibroblock montiert, dem wirkungsvollen Anti-Vibrationskonzept von Maskin Mekano. Der Siebkasten

ist dabei auf einem vibrationsgedämpften Gestell montiert, wodurch sich die Vibrationen des Siebs nicht auf das Fahrgestell übertragen können. Hierdurch wird die gesamte Anlage vor vibrationsbedingten Schäden geschützt, während die intensive Siebbewegung gezielt wirken kann. So wird beispiellose Betriebszuverlässigkeit ohne Abstriche bei der Siebleistung sichergestellt.

Höhenverstellbare Beine

Mit der 1500er Serie zielen wir darauf ab, die Vorteile von mobilen und stationären Sieblösungen zu vereinen. Die Anlagen sind mit groben Gummirädern für den Transport vor Ort versehen, ein Haken hinten erleichtert das Ziehen – und so lässt sich das Sieb ganz einfach unter Förderbänder oder einen Brecherförderer bewegen. Dank kompakter Transportmaße (Länge: SH 1502 8,7 m, SH 1503 9,7 m) sind die Anlagen ideal für Anhängertransporte. Die höhenverstellbaren Beine ermöglichen eine Reinigung um die Anlage herum.





Minimaler Wartungsaufwand

Eine Siebanlage ist auch immer ein Arbeitsplatz. Unser Ziel war es, ein sicheres Arbeitsumfeld zu schaffen, nicht zuletzt für die beim Belagwechsel erforderlichen Abläufe. Der stabile Umlaufsteg wird über eine hydraulisch ausfahrbare Treppe mit Geländer und selbstschließendem Tor betreten. Am Feinkorn-Förderer befindet sich eine Ablage zur einfacheren Handhabung der Siebeläge. Die Trichter vorn am Siebkasten lassen sich ineinander fahren, und ein zusammenfahrbare Extra-Arbeitssteg vorn erleichtert den Belagwechsel zusätzlich.

Das Designteam von Maskin Mekano hat alles daran gesetzt, die Anzahl der Bedieneingriffe an der Anlage auf ein Minimum zu beschränken. So sind zum Beispiel alle Lager an den Förderbändern schmierungsfrei. Die Sieblager werden zentralgeschmiert. Die Spannvorrichtungen für die Beläge sind federbelastet, um den Nachziehbedarf zu minimieren.

Niedrige CO₂-Bilanz

Alle Anlagen von Maskin Mekano sind elektrisch angetrieben. Hydraulik kommt nur für lineare Bewegungen zum Einsatz (wie bei den höhenverstellbaren Beinen, den Arbeitsstegen und beim Zusammenfahren der Förderbänder), wodurch die Gefahr von Hydrauliköllecks minimiert wird.

Der Kraftstoffverbrauch der SH 1502 beträgt 5 Liter pro Stunde bei Generatorbetrieb. Im Vergleich zu hydraulisch angetriebenen Siebanlagen sind die CO₂-Emission um 80 % reduziert und die Lärmbelastung ist um 10 dB gesenkt. Der Elektroantrieb ist nicht nur wirtschaftlich, sondern kommt auch der Umwelt zugute und stärkt somit das Ansehen der Brech- und Siebtechnikbranche.



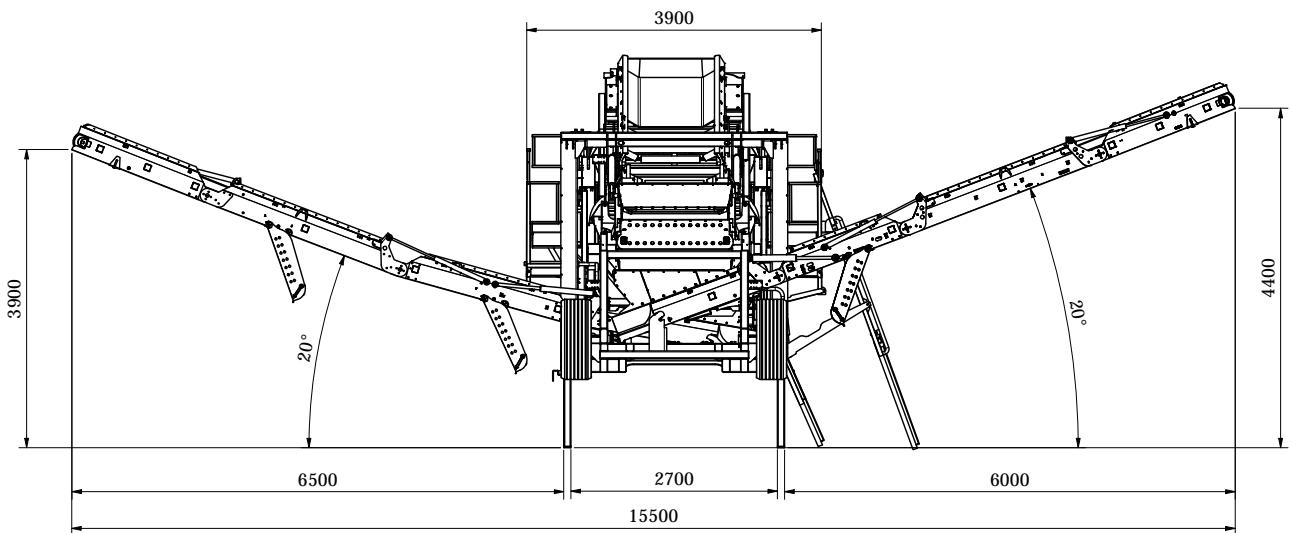
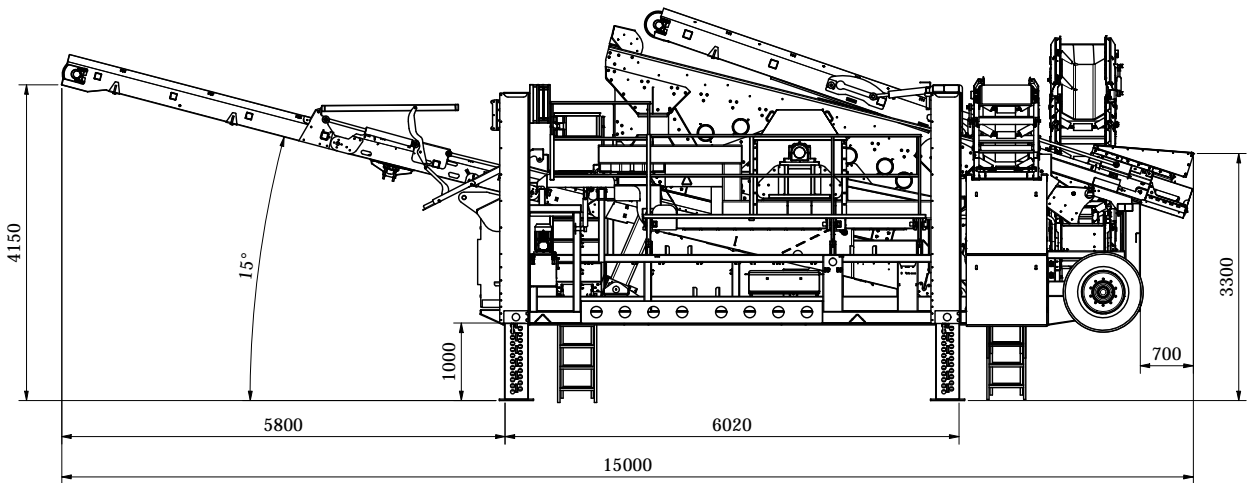
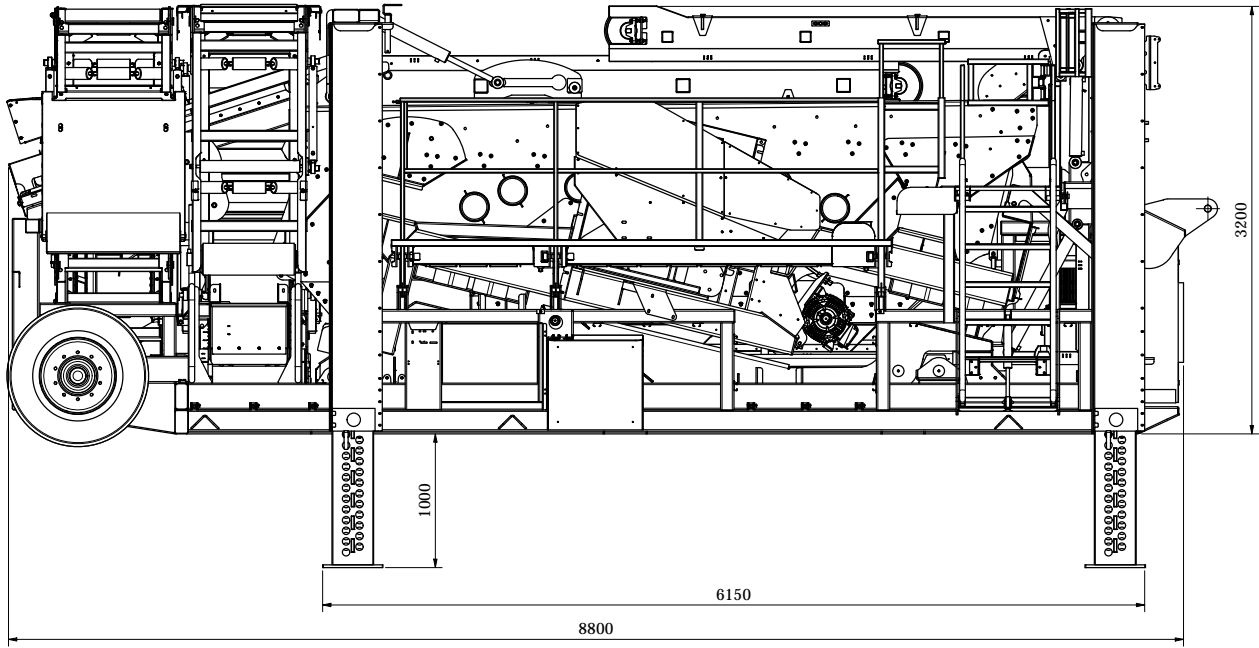

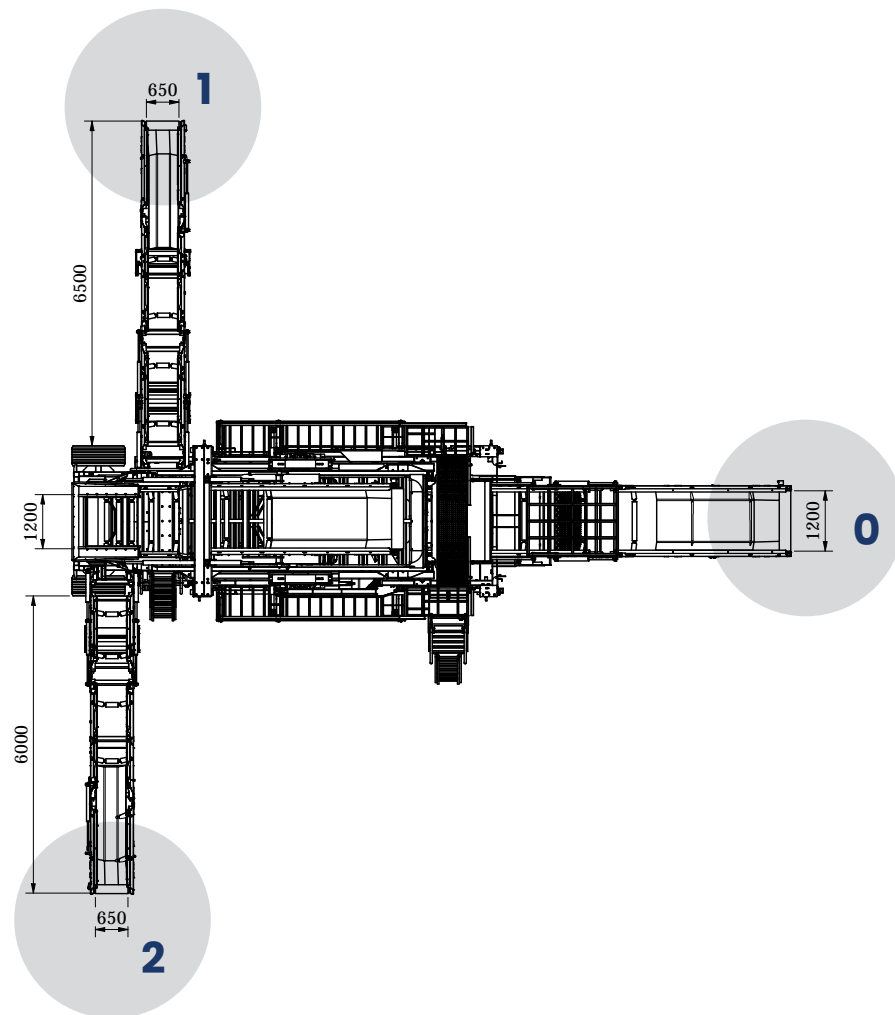

Leistungsbeispiel Siebe auf zwei Ebenen*

Sortierung von 0/8 in zulässige Kurven
(max. 10 % über Kurve bzw. 15 % unter Kurve)

			STE 2-53	STE 2-67	STE 2-94
Teilegröße	Anteil		t/h	t/h	t/h
0	0/2	51 %	48	59	83
1	2/4	19 %	18	22	32
2	4/8	29 %	27	34	47
			93	115	162

Sortierung von 0/11 in zulässige Kurven
(max. 10 % über Kurve bzw. 15 % unter Kurve)

			STE 2-53	STE 2-67	STE 2-94
Teilegröße	Anteil		t/h	t/h	t/h
0	0/4	59 %	66	82	115
1	4/8	24 %	27	34	47
2	8/11	16 %	18	22	32
			111	138	194

Sortierung von 0/16 in zulässige Kurven
(max. 10 % über Kurve bzw. 15 % unter Kurve)

			STE 2-53	STE 2-67	STE 2-94
Teilegröße	Anteil		t/h	t/h	t/h
0	0/4	51 %	66	82	115
1	4/8	21 %	27	34	47
2	8/16	28 %	36	45	63
			129	160	225

*Die angegebenen Kapazitäten wurden mit gebrochenem Granit ermittelt, die Leistung bei gebrochenem Beton ist ähnlich.

Technische Daten Maskin Mekano SH 1502

<i>Transportlänge</i>	8,7 m
<i>Transportbreite</i>	3,0 m
<i>Transporthöhe</i>	3,2 m
<i>Maschinengewicht</i>	ca. 25 Tonnen
<i>Sieb</i>	STE 2-94 Siebfläche 1,8 x 5,2 m auf zwei Decks Einachsig, mechanisch gesteuert mit 12 mm Hub 11° Neigung Elektromotor 18,5 kW, 400 V Vibroblock-Rahmen schützt gegen Vibrationen
<i>Förderband</i>	Breite 1200 mm Länge 7,0 m Elektromotor 5,5 kW
<i>Förderer Mittelkorn (1)</i>	Bandbreite 650 mm Länge 8,7 m Elektrischer Trommelmotor 4,0 kW Höhe unter dem Trommelantrieb 3,9 m
<i>Förderer Überkorn (2)</i>	Bandbreite 650 mm Länge 8,7 m Elektrischer Trommelmotor 4,0 kW Höhe unter dem Trommelantrieb 4,4 m
<i>Förderer Feinkorn (0)</i>	Bandbreite 1200 mm Länge 12,2 m Elektrischer Trommelmotor 5,5 kW Höhe unter dem Trommelantrieb 4,2 m
<i>Arbeitsstege und Treppen</i>	Hydraulisch zusammenfahrbare Arbeitsstege und Treppen Zugang für Medienwechsel vor und hinter dem Sieb
<i>Elektroausrüstung</i>	Verteilerkasten mit Schutzschalter, Sicherheitstrennschalter, Notausschalter, Vorregler und zusätzlicher Motorbuchse. Stromsteckdose mit 125 A CEE-Anschluss
<i>Hydraulikausrüstung</i>	Hydraulikaggregat zum Zusammenfahren der Förderbänder und zum Ausfahren der Beine Motor 4,0 kW
<i>Rad- und Zugvorrichtung</i>	Hakenliftrahmen für Transporte vor Ort Fahrgestell für Anhängertransporte Hydraulische Beine für Produktionsmodus

Unsere Produkte werden ständig weiter entwickelt, daher behalten wir uns das Recht vor, Änderungen ohne Vorankündigung umzusetzen.



maskin mekano

Maskin Mekano AB, Box 9083, 550 09 Jönköping, SWEDEN,
+ 46 36 31 74 00
info@maskinmekano.se

www.maskinmekano.de