

maskin mekano

**ECO1**

**SIEBANLAGE AUF HAKENRAHMEN**



# Klein, aber mit Biss

In einer zirkulären Zukunft ist es entscheidend, dass du als Unternehmer die Chance erkennst, dein Leistungsangebot zu erweitern und deine Materialien klug zu verwalten. Es gibt keinen schnelleren Weg, den Wert eines Materials zu steigern, als es zu sieben. Mit einer eigenen Siebanlage, die leicht zu versetzen, kostengünstig im Betrieb und einfach in der Handhabung ist, kannst du deine Rentabilität steigern und gleichzeitig ein wichtiger Bestandteil einer nachhaltigeren Welt werden.

Selbstverständlich ist die ECO1 elektrisch betrieben, doch mit einem eingebauten Dieselgenerator (optional) bist du auch dort autark, wo kein Stromnetz verfügbar ist. So kannst du auf jeder Baustelle stets die effizienteste Energiequelle wählen – angepasst an die jeweiligen Gegebenheiten.

Die ECO1 ist zwar die kleinste Siebanlage von Maskin Mekano, aber sie steckt voller Leistung – mit einem kraftvollen Sieb, einem zuverlässigen Aufgabeband, robusten klappbaren Förderbändern, einem Hakenliftfahrgestell und Gummirädern für den einfachen Transport.

DECK



1

SIEBFLÄCHE



1.2 x 2.2

GEWICHT



8 500

TRANSPORT



Hakenrahmen

VERBRAUCH



7 kW

2.2 l/h

RÜSTZEIT



3 Minuten





ASTBRANT

maskin mekano

ASTBRANT



## Dosierte Zufuhr

Eine konstante Zufuhr ist entscheidend, um ein perfektes Siebergebnis zu erzielen. Die robuste Bunkeranlage mit einer leistungsstarken Vibrationsrinne, die selbst Stahl oder scharfes Material standhält, bildet die Grundlage. Mit dem hydraulisch einstellbaren Zuführschieber und der regelbaren Frequenz der Vibrationsrinne wird eine gleichmäßige Zufuhr garantiert.

## Leistungsstarke Siebbox

Die ECO1 ist mit Maskin Mekanos bewährter STE 1-26 Sieb- box ausgestattet. Eine Amplitude von beeindruckenden 12 mm und der geringe Neigungswinkel von nur 11° gewährleisten perfekt getrennte Fraktionen. Die Kapazität der ECO1 pro Quadratmeter Siebfläche gehört zu den höchsten in der Branche.

Der Wechsel der Siebdecks dauert bei der ECO1 etwa 10 Minuten, sodass auch kleinere Projekte wirtschaftlich realisiert werden können.

## Für Feine Fraktionen

Die ECO1 kann mit einem Clean Screening System (CSS) ausgestattet werden, um feine Fraktionen optimal auszusieben. Die offene Konstruktion der Siebbox eignet sich hervorragend für Wartung und Inspektionen. Die STE-Sieb- box bietet ein beeindruckend breites Einsatzspektrum: von leichten Materialien wie Rinde und Holzschnitzeln bis hin zu Back- steinen, Beton, Asphalt sowie schweren Materialien wie Erzen und Stahlschlacke.

## Vibroblock

Wie alle anderen Anlagen von Maskin Mekano ist auch die ECO1 mit dem Vibroblock-System ausgestattet. Die Siebbox und deren Antrieb sind nicht direkt auf dem Chassis montiert und gefedert, sondern auf einem separaten Rahmen befestigt. Dieser Rahmen wird an mehreren Stellen im Chassis abgefedert. Dadurch bleibt die Energie möglichst vollständig in der Siebbox, und das Chassis sowie die darauf montierte Elektronik werden vor Vibrationen geschützt.





## Die Ausgegebenen Fraktionen

Die ECO1 ist als 2-Deck-Sieb mit drei hydraulisch bedienbaren Förderbändern ausgestattet. Die Antriebsrollen der Bänder sind mit Gummi beschichtet, was für besseren Halt, weniger Verschleiß und eine längere Lebensdauer sorgt.

## Diesel-/Elektroantrieb

Elektrischer Betrieb ist unsere bevorzugte Option, jedoch ist Strom nicht immer verfügbar. In solchen Fällen kann auf einen äußerst sparsamen Stage-V-Dieselmotor vertraut werden, der nur 2,2 Liter pro Stunde verbraucht, was etwa 6,6 kg CO<sub>2</sub>-Ausstoß pro Stunde entspricht.

## Betrieb Am Stromnetz

Wenn an Ihrem Standort ein Stromanschluss verfügbar ist, kann die ECO1 vollständig elektrisch betrieben werden, sodass der – ohnehin äußerst sparsame – Dieselmotor nicht

eingeschaltet werden muss. So produzieren Sie wirtschaftlicher, leiser und umweltfreundlicher. Der Stromverbrauch bei voller Produktion beträgt 12 A, was einem Energieverbrauch von etwa 7 kW entspricht.

## Hervorragender Service

Die Maschinen von Maskin Mekano sind für ihre Zuverlässigkeit bekannt. Gemeinsam mit unseren Partnern gewährleisten wir technische Unterstützung, schnelle Lieferung von Ersatzteilen und kompetente Beratung.

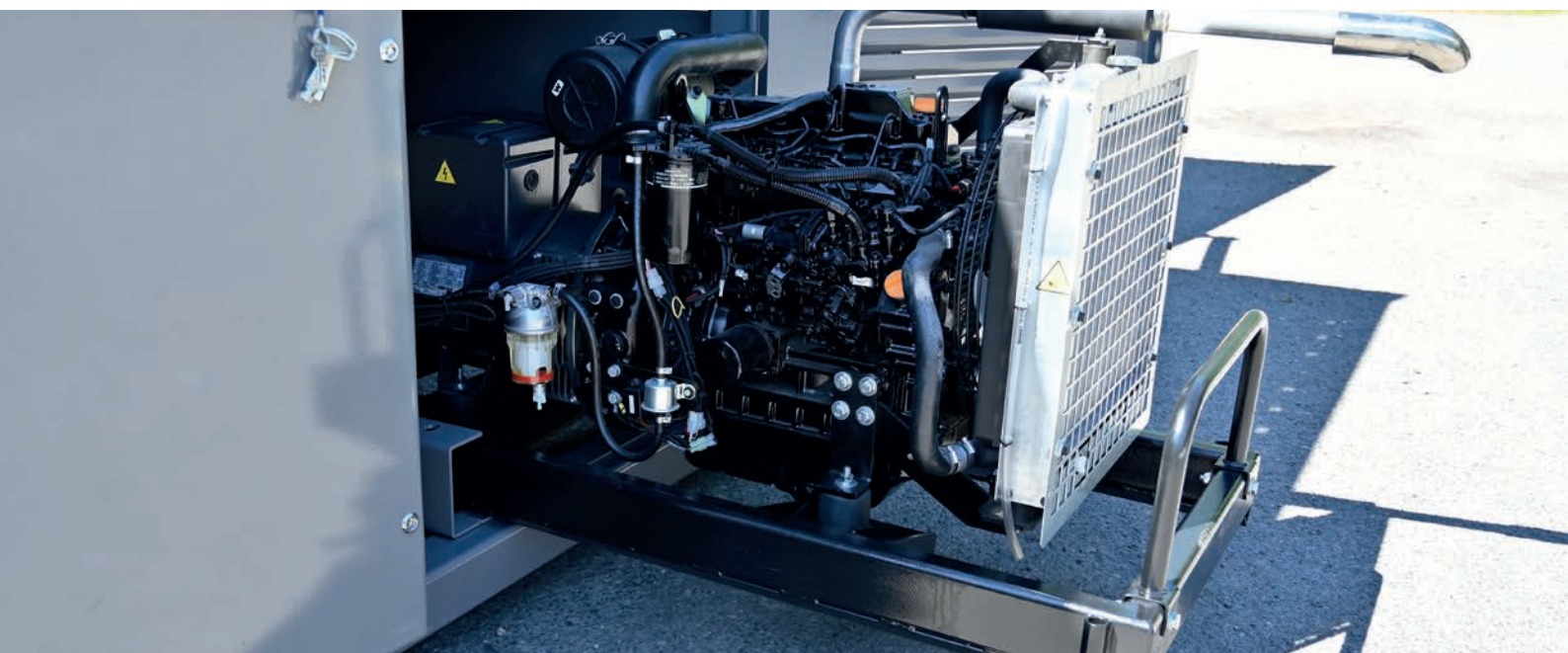

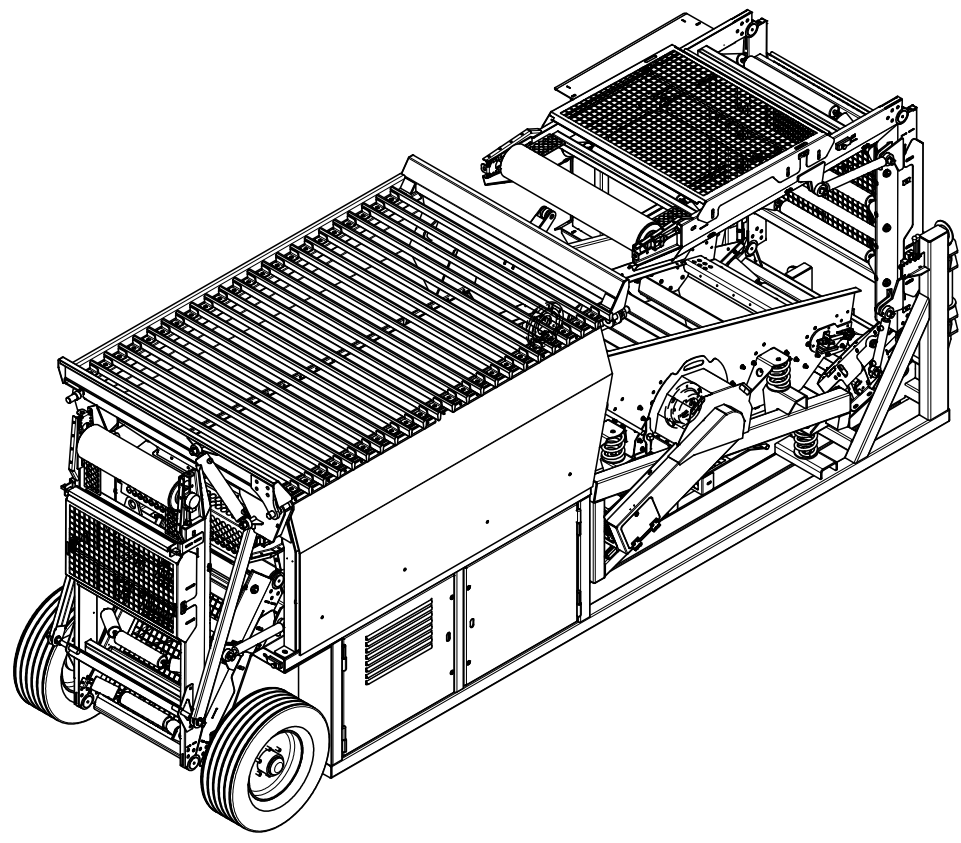
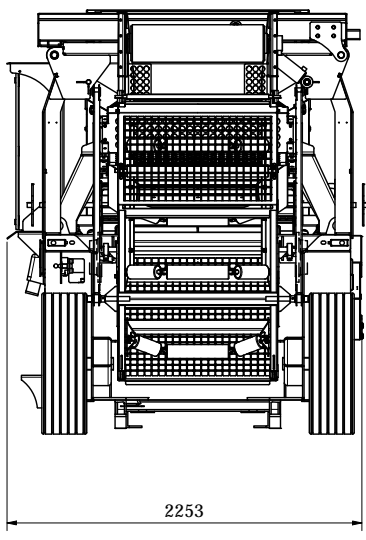
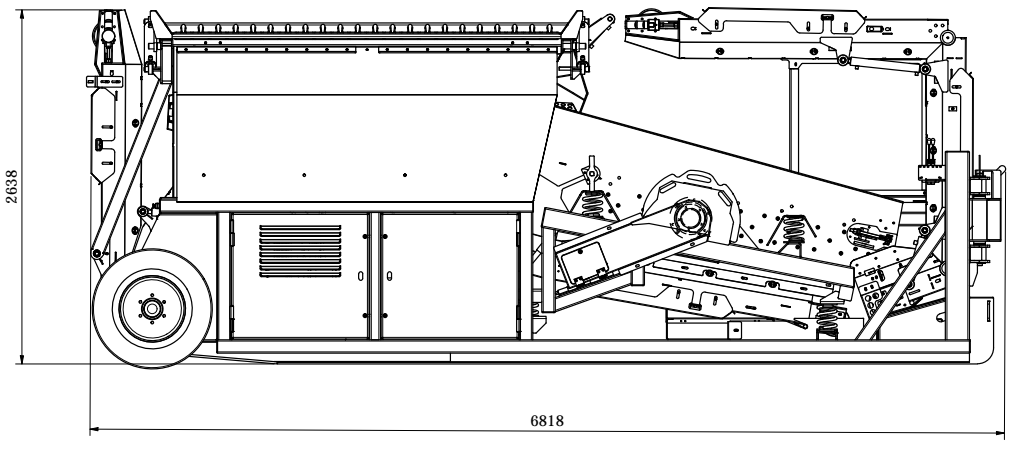

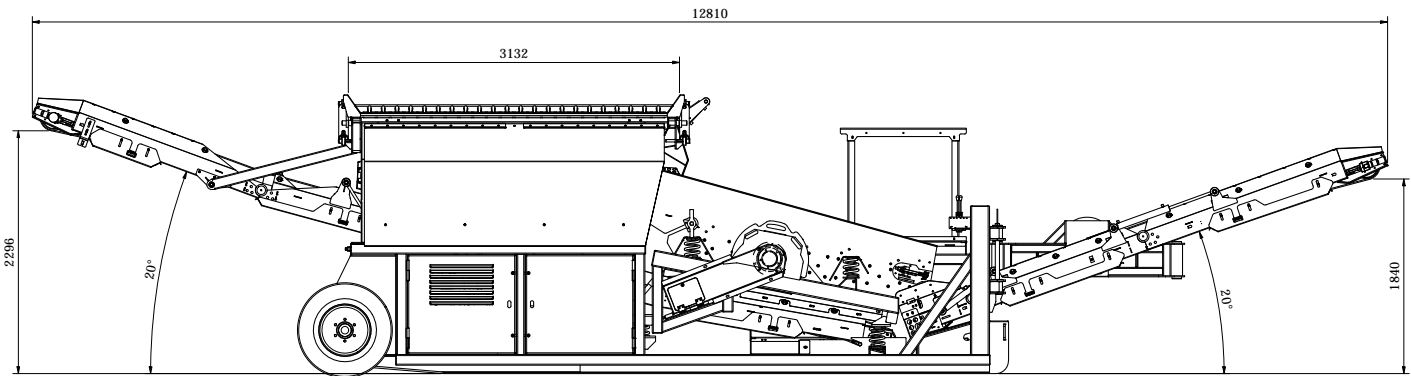
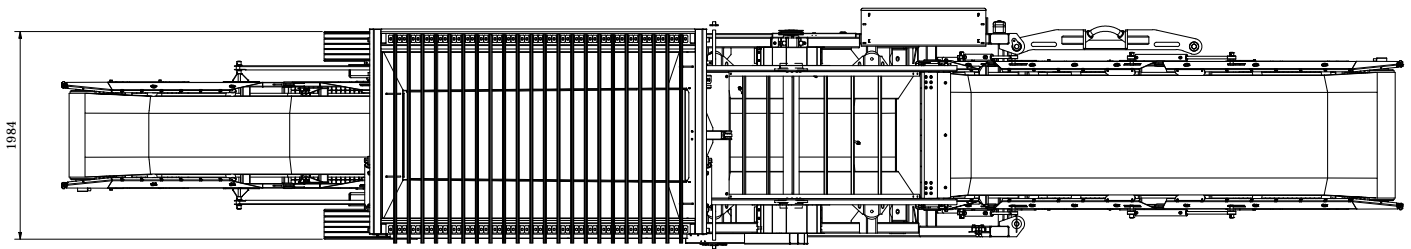

## Häufig gestellte Fragen zu ECO1

### Auf welchem Dieselmotor läuft die ECO1?

Die ECO1 ist mit einem EU Stage V wassergekühlten Vierzylindermotor ausgestattet, der auf 1500 U/min optimiert ist und einen 20-kVA-Generator antreibt.

### Wie wechselt man die Siebdecks bei der ECO1?

Das Siebdeck wird längs mit nur 2 Schrauben fixiert. Der Wechsel eines Siebdecks kann von einer einzelnen Person durchgeführt werden.

### Wie hoch ist die Einfüllhöhe des Trichters?

Die Einfüllhöhe beträgt 2,6 m.

### Wie breit ist das Bunkergitter?

Das Bunkergitter ist 3,1 Meter breit.

### Womit kann die ECO1 beschickt werden?

Mit einem Volvo L70 oder L90 oder vergleichbaren Maschinen.

### Was sind die Vorteile von Förderband- und Vibrationsvorschüben?

Vibrationsvorschübe sind recht unempfindlich und können im Prinzip alles befördern, auch schweren Bauschutt. Sie bieten jedoch weniger Einstellmöglichkeiten für den Vorschub und sind empfindlicher gegenüber feuchtem und verklumptem Material. Förderbandvorschübe bieten eine große Bandbreite an Vorschubintervallen und sind völlig unempfindlich gegenüber Feuchtigkeit. Andererseits sind sie weniger geeignet für Bauschutt, der Bewehrungsstahl oder scharfkantige Steine enthält.

### Kann die Zuführgeschwindigkeit eingestellt werden?

Ja, der Antrieb verfügt über eine variable Geschwindigkeit, die mit der Fernbedienung gesteuert werden kann. Mit der Fernbedienung kann auch das Bunkergitter bedient werden.

### Welche Teile müssen normalerweise ausgetauscht werden?

Wie bei allen Anlagen von Maskin Mekano gibt es auch bei der ECO1 keine ungewöhnlich schnell verschleißenden

Teile. In der Regel benötigen die Siebdecks Aufmerksamkeit. Achten Sie darauf, diese immer optimal gespannt zu halten. Schmieren Sie die ECO1 alle 40 Stunden und wechseln Sie die Filter und das Öl des Dieselmotors rechtzeitig.

### Wie viele Schmierstellen gibt es?

Die ECO1 hat 4 Schmierstellen, die sich mittig außen an der Siebbox in der Nähe des Antriebs befinden.

### Kann die ECO1 mit einer zentralen Schmieranlage ausgestattet werden?

Das ist möglich, aber die meisten Kunden entscheiden sich dagegen, da es nur 4 leicht zugängliche Schmierstellen gibt und die ECO1 nur alle 40 Stunden geschmiert werden muss. Für die Zylinderlager empfehlen wir eine jährliche Schmierung.

### Wie schwer ist die ECO1?

In der Standardausführung wiegt die ECO1 8,5 Tonnen, was bedeutet, dass sie in den meisten Ländern auf einem Hakenwagen transportiert werden kann.

### Wie hoch ist der Kraftstoffverbrauch der ECO1?

Die ECO1 verbraucht lediglich 2,2 Liter Kraftstoff pro Stunde.

### Warum ist die ECO1 so leise?

Der Dieselmotor ist auf 1500 U/min optimiert. Zudem ist die Siebbox nach dem Vibrobloc-System montiert, wodurch das Chassis von Vibrationen frei bleibt.

**Wie viel Zeit benötigt der Aufbau der ECO1?** Der Aufbau entspricht nahezu der Zeit, die für das Ausklappen der Förderbänder benötigt wird – etwa 3 Minuten.

### Welche Kapazität hat die ECO1?

Die Kapazität hängt vom zu siebenden Material und den gewünschten Endfraktionen ab. Bei Bodenmaterial liegt sie zwischen 30 und 150 Tonnen pro Stunde, wobei die Feuchtigkeit eine wichtige Rolle spielt. Für körnige Materialien wie Schotter, Beton und Asphalt liegt die Kapazität zwischen 100 und 200 Tonnen pro Stunde, abhängig von den gewünschten Endfraktionen.

## Technische Daten Maskin Mekano ECOI

<i>Transportlänge</i>	6,8 m
<i>Transportbreite</i>	2,25 m
<i>Transporthöhe</i>	2,7 m
<i>Gewicht</i>	ca. 8,5 Tonnen (je nach Ausstattung)
<i>Sieb</i>	STE 1-26 Siebfläche 2,2 x 2, m Einachsig, mit Zwangssteuerung und 12 mm Hub Neigung 11° Motor 4,0 kW, 400 V
<i>Bandförder</i>	Breite 1000 mm Leistung 2 x 2,2 kW Behältervolumen 2,35 m³
<i>Förderband Plus-Korn</i>	Breite 1200 mm Länge 4,7 m Trommelmotor 3,0 kW Höhe unter dem Trommelantrieb 1,85 m
<i>Förderband Feinkorn</i>	Breite 800 mm Länge 8,4 m Trommelmotor 4,0 kW Höhe unter dem Trommelantrieb 2,3 m
<i>Elektroausrüstung</i>	Schaltzentrale an der Anlage. Transformator für Betriebsstrom. Notausschalter am Förderband.
<i>Hydraulikausrüstung</i>	Hydraulikaggregat zum Zusammenfahren der Anlagen und zum Kippen des Schlüpfen und des Gitters. Motor 4,0 kW
<i>Dieselmotor</i>	Dieselmotor EU stage V, 1500 U/min Festdrehzahl. Generator 20 kVA/50 Hz
<i>Räder/Transportausrüstung</i>	Hakenrahmen

Unsere Produkte werden ständig weiter entwickelt, daher behalten wir uns das Recht vor, Änderungen ohne Vorankündigung umzusetzen.



# maskin mekano

Maskin Mekano AB, Box 9083, 550 09 Jönköping, SWEDEN,  
+ 46 36 31 74 00  
info@maskinmekano.se

[www.maskinmekano.de](http://www.maskinmekano.de)